

# WAGNER

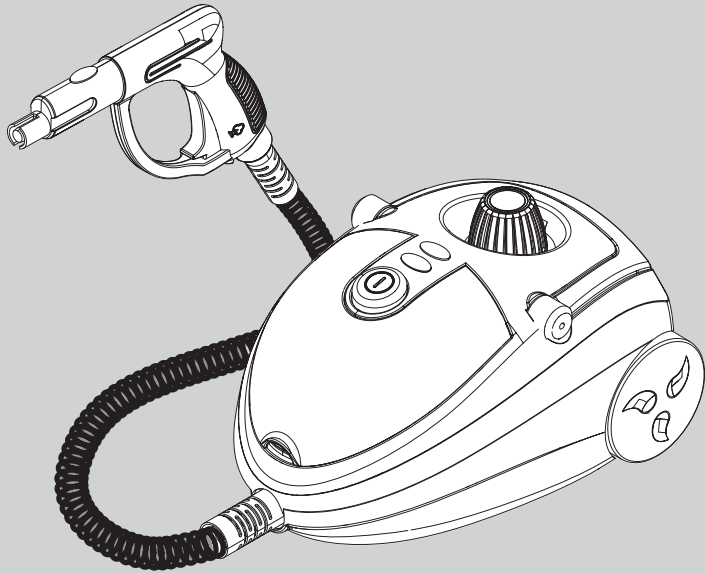

Scan this QR code to access an instructional video that demonstrates how to use this product safely.

Scannez ce code QR pour accéder à une vidéo pédagogique démontrant comment utiliser ce produit en toute sécurité.

Escanee este código QR para acceder a un vídeo de instrucciones que muestra cómo utilizar este producto de forma segura.



SCAN ME

EN

## TABLE OF CONTENTS

IMPORTANT SAFETY INFORMATION	2-3
HANDLE COVER INSTALLATION	4
FILLING THE WATER TANK	5
GENERATING STEAM	6
STEAM GUN OPERATION	7
ASSEMBLING AND ATTACHING THE ACCESSORIES	8-11
CLEANING WITH THE ATTACHMENTS	12-13
CLEANING AND STORAGE	14
MINERAL BUILD-UP	15
TROUBLESHOOTING	16
PARTS LIST	17-19
WARRANTY	20

F

## TABLE DE MATIÈRES

CONSIGNES DE SÉCURITÉ IMPORTANTES	2-3
INSTALLATION DU COUVERCLE DE POIGNÉE	4
REMPLISSAGE DU RÉSERVOIR D'EAU	5
GÉNÉRATION DE VAPEUR	6
UTILISATION DU PISTOLET À VAPEUR	7
ASSEMBLAGE ET FIXATION DES ACCESSOIRES	8-11
NETTOYAGE DE L'APPAREIL AVEC ACCESSOIRES	12-13
NETTOYAGE ET ENTREPOSAGE	14
DÉPÔTS MINÉRAUX	15
DÉPANNAGE	16
LISTE DE PIÈCES	17-19
GARANTIE LIMITÉE	20

ES

## CONTENIDO

INFORMACIÓN IMPORTANTE SOBRE SEGURIDAD	2-3
INSTALACIÓN DE LA TAPA DEL ASA	4
CARGA DEL TANQUE DE AGUA	5
GENERACIÓN DE VAPOR	6
FUNCIONAMIENTO DE LA PISTOLA DE VAPOR	7
MONTAR Y COLOCAR LOS ACCESORIOS	8-11
LIMPIEZA CON LOS ACCESORIOS	12-13
LIMPIEZA Y ALMACENAMIENTO	14
ACUMULACIÓN DE MINERALES	15
SOLUCIÓN DE PROBLEMAS	16
LISTA DE PIEZAS	17-19
GARANTÍA LIMITADA	20

Scan the QR codes for videos, tips, troubleshooting, and more.

Scannez le codes QR pour vidéos, aux conseils, au dépannage et plus encore.

Escanee el códigos QR para videos, consejos, resolución de problemas y más.



SCAN ME

# 915e POWER STEAMER™

OWNER'S MANUAL • MANUEL DE L'UTILISATEUR • MANUAL DE USUARIO

READ THIS MANUAL FOR COMPLETE INSTRUCTIONS • LIRE CE MANUEL POUR OBTENIR DES DIRECTIVES COMPLÈTES • LEA ESTE MANUAL PARA OBTENER LAS INSTRUCCIONES COMPLETAS

## SPECIFICATIONS

Power supply	: 120V ~ 60 Hz
Power consumption	: 1500 W
Heating start up time	: 9 minutes
Steam rate	: 30 ml / min.
Steam pressure	: 25 - 50 psi
Max. fill level	: 1200 ml



This unit contains no serviceable electrical parts. Do not attempt to service yourself.  
Household use only.

## SPÉCIFICATIONS

Alimentation	: 120V ~ 60 Hz
Consommation	: 1500 W
Temps de démarrage du chauffage	: 9 min.
Débit de vapeur	: 30 ml / min.
La pression de la vapeur	: 1.7 - 3.4 bar
Niveau de remplissage max.	: 1200 ml



Cet appareil n'a aucune pièce électrique utilisable. Ne tentez pas d'effectuer vous-même l'entretien.  
Usage domestique uniquement.

## CARACTERÍSTICAS TÉCNICAS

Suministro de energía	: 120V ~ 60 Hz
Consumo de energía	: 1500 W
Tiempo de arranque de calentamiento	: 9 min.
Tasa de vapor	: 30 ml / min.
Presion de vapor	: 1.7 - 3.4 bar
Nivel de llenado máx.	: 1200 ml



Esta unidad no contiene piezas eléctricas que se puedan reparar. No intente repararlas personalmente.  
Sólo para uso doméstico.

## IMPORTANT SAFETY INFORMATION • IMPORTANTES CONSIGNES DE SÉCURITÉ • INFORMACIÓN IMPORTANTE SOBRE SEGURIDAD

### EN GROUNDING INSTRUCTIONS

This product must be grounded. In the event of an electrical short circuit, grounding reduces the risk of electric shock by providing an escape wire for the electric current. This product is equipped with a cord having a grounding wire with an appropriate grounding plug. The plug must be plugged into an outlet that is properly installed and grounded in accordance with all local codes and ordinances.



**WARNING - Improper installation of the grounding plug can result in a risk of electric shock.**

If repair or replacement of the cord or plug is necessary, do not connect the green grounding wire to either flat blade terminal. The wire with insulation having a green outer surface with or without yellow stripes is the grounding wire and must be connected to the grounding pin.

Check with a qualified electrician or serviceman if the grounding instructions are not completely understood, or if you are in doubt as to whether the product is properly grounded. Do not modify the plug provided. If the plug will not fit the outlet, have the proper outlet installed by a qualified electrician.

This product is for use on a nominal 120 volt circuit and has a grounding plug that looks like the plug illustrated below. Make sure that the product is connected to an outlet having the same configuration as the plug. No adapter should be used with this product.

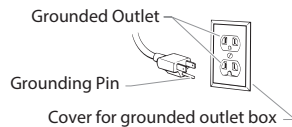

### IMPORTANT ELECTRICAL INFORMATION

Use only a 3-wire extension cord that has a 3-blade grounding plug and a 3-slot receptacle that will accept the plug on the product. Make sure your extension cord is in good condition. When using an extension cord, be sure to use one heavy enough to carry the current your product will draw. An undersized cord will cause a drop in line voltage resulting in loss of power and overheating. A 14 gauge or 12 gauge cord is recommended. If an extension cord is to be used outdoors, it must be marked with the suffix W-A after the cord type designation. For example, a designation of SJTW-A would indicate that the cord would be appropriate for outdoor use.

### SAFETY HAZARDS



#### WARNING: HOT STEAM AND PARTS

May cause injury, including skin burns or property damage. Temperatures exceed 212° F (100°C).

#### PREVENTION:

- Stay clear of steam and steam accessories. DO NOT place hand in front of steam accessories.
- Water drops are hot and may burn skin. Use extreme caution when using accessories overhead. **Wear eye protection and gloves when using this steamer.**
- Allow parts to cool before changing accessories and /or opening fill cap.
- Never point steam accessories at anyone.
- Hot water may eject from accessories when trigger is activated.
- DO NOT over fill water container.
- DO NOT strain or kink hose. Never repair a damaged hose.



#### WARNING: FIRE

May cause severe injury and/or property damage.

#### PREVENTION:

- DO NOT allow water to boil dry. Boiling dry may cause overheating and fire.
- DO NOT allow water or steam to enter light switches or sockets.



#### WARNING: ELECTRIC SHOCK

This product can cause injury due to electric shock.

#### PREVENTION:

- Power cord must be connected to grounded (3 prong) outlet.
- DO NOT use the unit if the power cord is worn or damaged. Never repair a power cord.
- DO NOT pull water container by power cord.
- DO NOT allow water or steam to enter light switches or sockets.
- To prevent electrical shock, NEVER immerse the 915e Plus On-Demand Steamer into water or other liquids



#### WARNING: GENERAL

This product can cause severe injury or property damage.

#### PREVENTION:

- **DO NOT** modify parts or components. Never repair damaged or worn parts.
- Water container must rest on a sturdy, level surface and in upright position.
- Keep power steamer away from children and animals.
- NEVER leave power steamer unattended.
- Read all instructions and warnings before each use.

#### DO NOT OVERFILL TANK:

- Fill only to 40 oz max, use included measuring cup. Overfilling reduces steam efficiency and can cause hot water to spit from the nozzle. This not only reduces cleaning power but can also leave surfaces wet.

#### STORAGE

Make sure unit is clean and dry before storing and always follow cool down instructions. Store in a dry location. To prevent damage, the electrical cord should not be crimped during storage.

#### PROP 65 WARNING

Handling multiple components in this product exposes you to lead, a chemical known to the State of California to cause birth defects or other reproductive harm. Wash hands after use.

### F

#### DIRECTIVES SUR LA MISE À LA TERRE

Ce dispositif doit être mis à la terre. En cas de court-circuit, ce procédé permet de réduire le risque d'un choc électrique en fournissant un parcours d'évacuation pour le courant. Ce produit est équipé d'un cordon comportant un fil de mise à la terre, et muni d'une fiche appropriée. Cette fiche doit être connectée dans une prise adéquatement installée et mise à la terre selon les codes et règlements en vigueur.



**MISE EN GARDE! Une installation inadéquate de la fiche de mise à la terre risque de provoquer un choc électrique.**

S'il est nécessaire de réparer ou de remplacer le cordon ou la fiche, ne pas connecter le fil de mise à la terre vert à aucune des bornes à broches plates. Le fil comportant un isolant de couleur verte, avec ou sans lignes jaunes, est le fil de mise à la terre devant être connecté à la broche de mise à la terre.

Il est recommandé de consulter un électricien qualifié ou un technicien si les directives sur la mise à la terre ne sont pas entièrement comprises, ou si l'on n'est pas sûr que le produit soit correctement mis à la terre. Ne pas modifier la fiche. Si la fiche ne peut être insérée dans la prise, demander à un électricien qualifié d'installer la prise appropriée.

Ce produit doit être utilisé sur un circuit d'une tension nominale de 120 volts et comporte une fiche de mise à la terre semblable à celle illustrée à droite. Veuillez-vous assurer que le produit est connecté à une prise électrique ayant la même configuration que la fiche mâle. Ne pas utiliser d'adaptateur avec ce produit.



#### INFORMATIONS IMPORTANTES SUR LE SYSTÈME ÉLECTRIQUE

Utilisez seulement une rallonge électrique trifilaire pourvue d'une prise avec mise à la terre (trois tiges) et d'une connexion femelle à trois trous convenant au cordon de l'appareil. Assurez-vous que la rallonge électrique est en bon état. Lorsque vous utilisez une rallonge électrique, assurez-vous qu'elle a un calibre assez élevé pour transmettre le courant nécessaire au fonctionnement de l'appareil. L'utilisation d'une rallonge de calibre trop faible entraîne une chute de tension sectorielle se traduisant par une perte de courant et une surchauffe de l'appareil. On recommande des fils de calibre 14 ou 12. Si vous devez utiliser une rallonge à l'extérieur, la mention W-A doit y figurer suivant la désignation du type de rallonge. Par exemple, SJTW-A représente une rallonge appropriée pour une utilisation à l'extérieur.

#### RISQUES D'ACCIDENTS



#### MISE EN GARDE : VAPORISATEUR À VAPEUR CHAUDE ET PIÈCES

Peut causer des blessures, des brûlures et des dommages matériels. Température supérieure à 100 °C.

#### PRÉVENTION :

- Tenez-vous à l'écart de la vapeur et de la accessoires de décollage. NE placez PAS votre main devant accessoires de décollage.
- Les gouttes d'eau sont chaudes, elles peuvent provoquer des brûlures. Soyez très prudent quand vous vous servez de la accessoires de décollage au-dessus de votre tête. **Portez des lunettes protectrices et des gants lorsque vous utilisez cet appareil.**
- Laissez refroidir les pièces avant de changer des accessoires ou d'ouvrir le bouchon de remplissage.
- Ne pointez jamais la accessoires de décollage vers quelqu'un.
- De l'eau chaude peut s'échapper des accessoires et couler lorsque la gâchette est actionnée.
- NE remplissez PAS trop le réservoir d'eau.
- N'étirez PAS le tuyau de façon excessive et NE l'entortillez PAS. Ne réparez jamais un tuyau endommagé.



#### MISE EN GARDE : INCENDIE

Peut causer de graves blessures ou des dommages matériels.

#### PRÉVENTION :

- NE laissez PAS l'appareil chauffer s'il n'y a pas d'eau dans le réservoir. Cela pourrait causer une surchauffe et provoquer un incendie.

## IMPORTANT SAFETY INFORMATION • IMPORTANTES CONSIGNES DE SÉCURITÉ • INFORMACIÓN IMPORTANTE SOBRE SEGURIDAD

- NE laissez AUCUNE eau ou vapeur pénétrer dans les douilles ou interrupteurs d'éclairage.



### RISQUE DE CHOC ÉLECTRIQUE

Ce produit peut causer des blessures en raison du choc électrique.

#### PRÉVENTION :

- Il faut brancher le cordon d'alimentation dans une prise mise à la terre (à 3 broches).
- N'employez PAS l'appareil si le cordon d'alimentation est usé ou endommagé. Ne réparez jamais un cordon d'alimentation.
- NE déplacez PAS le réservoir d'eau en tirant sur le cordon d'alimentation.
- NE laissez AUCUNE eau ou vapeur pénétrer dans les douilles ou interrupteurs d'éclairage.
- Pour prévenir les chocs électriques, NE JAMAIS immerger l'appareil 915e Plus On-Demand Steamer dans l'eau ou autres liquides.



### RISQUE GÉNÉRAL

Ce produit peut causer des blessures graves ou des dommages matériels.

#### PRÉVENTION :

- NE modifiez PAS les pièces ou composants. Ne réparez jamais des pièces usées ou endommagées.
- Le réservoir d'eau doit se trouver sur une surface solide et plane, en plus d'être en position verticale.
- Tenez le nettoyeur à vapeur hors de la portée des enfants et les animaux.
- NE laissez JAMAIS l'appareil branché en votre absence.
- Lisez toutes les directives et les avertissements avant chaque emploi.

#### NE PAS TROP REMPLIR LE RÉSERVOIR :

- Ne remplissez que 40 oz au maximum, utilisez la tasse à mesurer incluse. Un remplissage excessif réduit l'efficacité de la vapeur et peut faire jaillir de l'eau chaude de la buse. Cela réduit non seulement la puissance de nettoyage, mais peut également laisser les surfaces humides.

### ENTREPOSAGE

S'assurer que l'appareil est propre et sec avant de le ranger et toujours suivre les instructions de refroidissement. Le ranger dans un lieu sec. Pour prévenir les dommages, le cordon ne devrait pas être entortillé durant l'entreposage.

### PROPOSITION 65

Ce produit peut vous exposer à des agents chimiques, y compris Lead and Phthalates, identifiés par l'État de Californie comme pouvant causer le cancer et des malformations congénitales ou autres troubles de l'appareil reproducteur. Pour de plus amples informations, prière de consulter [www.P65Warnings.ca.gov](http://www.P65Warnings.ca.gov).

ES

### INSTRUCCIONES PARA LA CONEXIÓN A TIERRA

Este producto debe conectarse a tierra. En caso de un cortocircuito eléctrico, la conexión a tierra reduce el riesgo de choque eléctrico al aportar un alambre de escape para la corriente eléctrica. Este producto está equipado con un cable que tiene alambre a tierra con un enchufe a tierra adecuado. Debe usarse el enchufe para conectar a un receptáculo que esté debidamente instalado y conectado a tierra en conformidad con los códigos y las ordenanzas locales.



**ADVERTENCIA - La instalación incorrecta del enchufe a tierra puede ocasionar un riesgo de choque eléctrico.**

Si es necesario reparar o cambiar el cable o el enchufe, no conecte el cable verde a ninguna de las dos puntas planas. El cable con aislamiento de color verde por fuera con o sin rayas amarillas es el alambre de conexión a tierra y debe conectarse a la espiga de conexión a tierra.

Consulte a un electricista o técnico de servicio capacitado si las instrucciones para la conexión a tierra no se entienden claramente o si tiene dudas en cuanto a que el producto esté debidamente conectado a tierra. No modifique el enchufe que se incluye. Si el enchufe no encaja en el receptáculo, pida a un electricista capacitado que instale un receptáculo adecuado.

Este producto es para utilizarse en un circuito de 120 voltios nominales y tiene un enchufe a tierra que tiene un aspecto similar al ilustrado a la derecha. Asegúrese que el producto esté conectado a un tomacorriente que tenga la misma configuración que el enchufe. No deben utilizarse adaptadores para este producto.

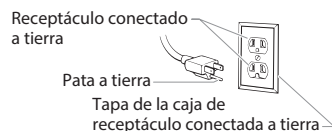

### INFORMACIÓN ELÉCTRICA IMPORTANTE

Use solamente un cable de extensión de 3 conductores que tenga un enchufe a tierra de 3 patas y un receptáculo de 3 ranuras que acepte el enchufe del producto. Revise que el cable de extensión esté en buen estado. Al utilizar un cable de extensión, fíjese que sea del calibre apto para transmitir la corriente que consume el producto. Un cable de calibre insuficiente hará que baje el voltaje de la línea perdiendo potencia y produciendo sobrecalentamiento en la unidad. Se recomienda un cable de calibre 14 ó 12. Si se usa un cable de extensión en exteriores, debe estar marcado con el sufijo W-A después de la designación del tipo de cable. Por ejemplo, una designación SJTW-A indicaría que el cable sería apto para uso en exteriores.

### PELIGROS DE SEGURIDAD



### ADVERTENCIA: PIEZAS Y VAPOR CALIENTES

Pueden causar lesiones, como quemaduras en la piel o daños a la propiedad. Las temperaturas superan los 100 °C.

#### PREVENCIÓN:

- Manténgase alejado del vapor y la superficie de los accesorios de vapor. NO coloque la mano delante de los accesorios de vapor.
- Las gotas de agua están calientes y pueden quemar la piel. Sea muy precavido cuando use los accesorios de vapor por encima de la cabeza. **Use protección para los ojos y guantes cuando use este vaporizador.**
- Deje que las piezas se enfríen antes de cambiar los accesorios o de abrir la tapa de llenado.
- Nunca apunte a nadie con los accesorios de vapor..
- El agua caliente puede salir de los accesorios cuando el gatillo esté activado.
- NO sobrecargue el contenedor de agua.
- NO estire ni pliegue la manguera. Nunca repare una manguera dañada.



### ADVERTENCIA: FUEGO

Puede ocasionar lesiones graves o daños a la propiedad.

#### PREVENCIÓN:

- NO permita que el agua se evapore hasta secarse porque el aparato se podría sobrecalentar e incendiar.
- NO permita que entre agua ni vapor en los interruptores de la luz ni en los enchufes.



### PELIGRO: DESCARGA ELÉCTRICA

Este producto puede causar lesiones debido a descargas eléctricas.

#### PREVENCIÓN:

- El cable de alimentación debe conectarse a un tomacorriente conectado a tierra (de 3 patas).
- NO use la unidad si el cable de alimentación está gastado o dañado. Nunca repare un cable de alimentación.
- NO tire del contenedor de agua por el cable de alimentación.
- NO permita que entre agua ni vapor en los interruptores de la luz ni en los enchufes.
- A fin de evitar una descarga eléctrica, NUNCA sumerja la unidad 915e Plus On-Demand Steamer en el agua u otros líquidos.



### PELIGRO: GENERAL

Este producto puede causar lesiones graves o daños a la propiedad.

#### PREVENCIÓN:

- **NO** modifique piezas ni componentes. Nunca repare piezas dañadas ni gastadas.
- El contenedor de agua debe estar colocado en posición vertical sobre una superficie resistente y nivelada.
- Mantenga el vaporizador eléctrico fuera del alcance de los niños y animales.
- **NUNCA** deje el vaporizador eléctrico sin supervisión.
- Lea todas las instrucciones y las advertencias antes de cada uso.

#### NO LLENE EN EXCESO EL DEPÓSITO:

- Llenar sólo hasta un máximo de 40 oz, utilizar la taza medidora incluida. El llenado excesivo reduce la eficacia del vapor y puede hacer que el agua caliente salga por la boquilla. Esto no sólo reduce el poder de limpieza, sino que también puede dejar las superficies húmedas.

### ALMACENAMIENTO

Permita SIEMPRE que la unidad se enfríe por completo antes de guardarla. Para evitar daños, el cable eléctrico no debe quedar torcido mientras está guardado.

### DE LA PROP. 65

Este producto puede exponerle a químicos incluyendo Lead and Phthalates, que son conocidos por el Estado de California como causantes de cáncer y defectos de nacimiento u otros daños reproductivos. Para mayor información, visite [www.P65Warnings.ca.gov](http://www.P65Warnings.ca.gov).

## HANDLE COVER INSTALLATION • INSTALLATION DU COUVERCLE DE POIGNÉE • INSTALACIÓN DE LA TAPA DEL ASA



The handle cover will protect the user's hand from any excessive hot areas on the steamer handle.

1. Place the cover along one side of the handle.
2. Wrap cover around the handle and connect hook and loop material.



The cover can be placed either up higher (A) or lower (B) on the handle, depending on the user's preference and comfort

3. Press hook and loop strip firmly together to be sure cover stays in place.

Position hook and loop strip where it is most comfortable for your hand when using. It can be rotated to any position (left side, right side, back or front)



Le couvercle de la poignée protège la main de l'utilisateur contre toute zone trop chaude sur la poignée du vaporisateur.

1. Placez le couvercle le long d'un côté de la poignée.
2. Enrouler la housse autour de la poignée et attacher le matériel à crochets et à boucles.



La housse peut être placée plus haut ou plus bas sur la poignée, selon les préférences et le confort de l'utilisateur

3. Pressez fermement la bande à boucles et à crochets pour que la couverture reste en place.

Placez la bande de crochet et de boucle là où c'est le plus confortable pour votre main. Il peut être tourné à n'importe quelle position (côté gauche, côté droit, arrière ou avant).



La tapa del asa protegerá la mano del usuario de cualquier zona excesivamente caliente del mango del vaporizador.

1. Coloque la cubierta a lo largo de un lado del asa.
2. Envuelva la funda alrededor del asa y conecte el material de gancho y bucle.



La cubierta puede colocarse más arriba o más abajo en el mango, según las preferencias y la comodidad del usuario

3. Presione firmemente la tira de gancho y bucle para asegurarse de que la cubierta se mantiene en su sitio.

Coloque la tira autoadherente donde le resulte más cómodo para la mano al utilizarla. Se puede girar a cualquier posición (lado izquierdo, lado derecho, detrás o delante)

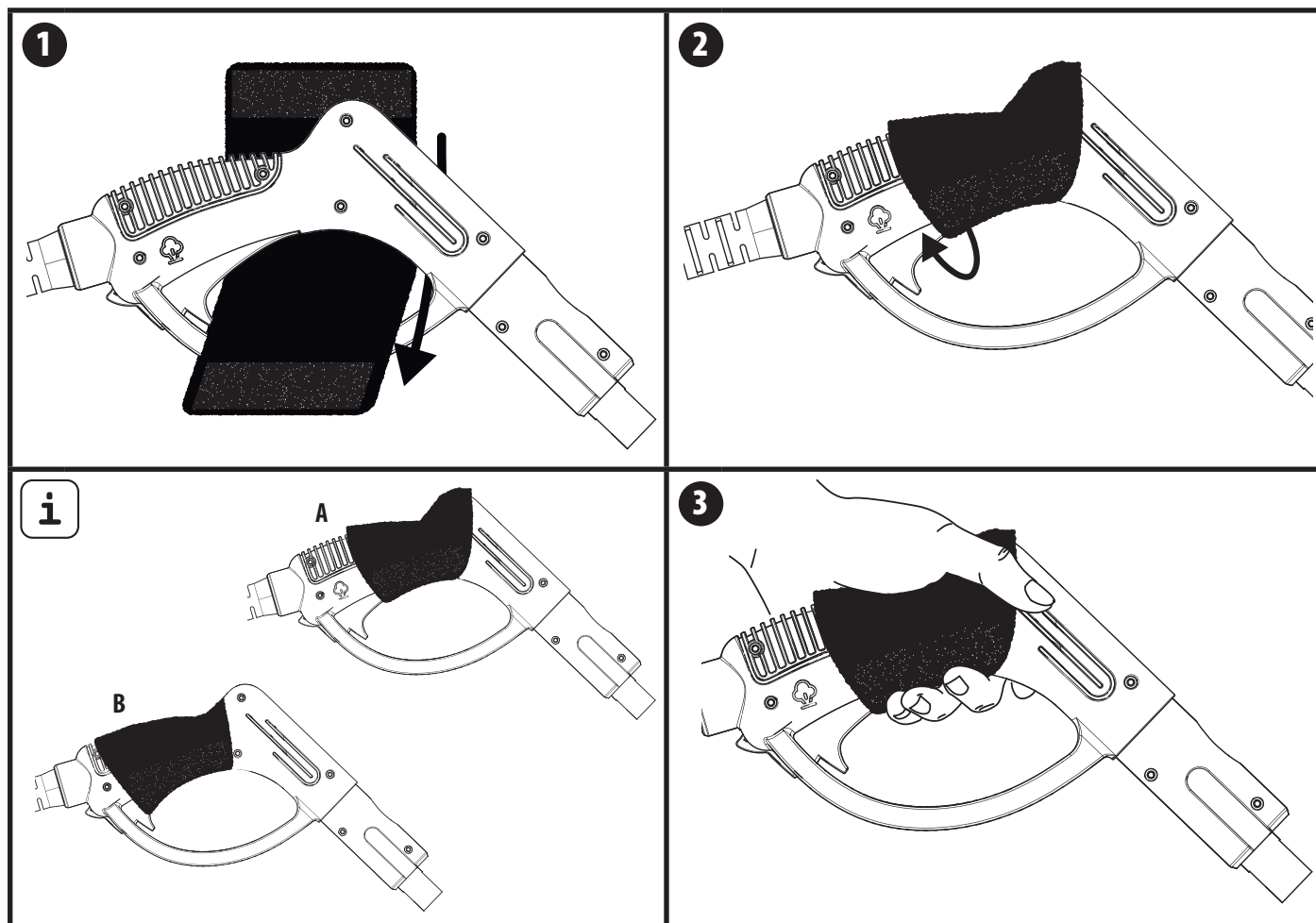

## FILLING THE WATER TANK • REMPLISSAGE DU RÉSERVOIR D'EAU • CARGA DEL TANQUE DE AGUA



**NEVER** fill the tank while the machine is plugged in.

### DO NOT OVERFILL TANK:

Fill only to 40 oz max, use included measuring cup. Overfilling reduces steam efficiency and can cause hot water to spit from the nozzle. This not only reduces cleaning power but can also leave surfaces wet.

1. Unscrew the safety cap by turning counter clockwise.
2. Place Fill-Rite Funnel into steamer tank opening. Turn the Fill-Rite Funnel to the right and tighten 2 1/2 turns until it feels snug.
3. Using the included fill cup, fill the tank with water. The water tank holds up to 40 oz. / 1200 ml of water (or 2 1/2 fills of the included fill cup).



**Only use distilled water, mineral build-up from tap water can shorten the life of the steamer.**

4. When the tank approaches the full 40 oz. / 1200 ml, the Fill-Rite Funnel bowl will fill with water. This indicates that the tank is full to the ideal level for proper steaming.
5. Turn the Fill-Rite Funnel to the left. As this is done, the water from the Fill-Rite Funnel bowl will drain into the tank.
6. Once full replace the safety cap by turning clockwise, fasten tightly.



**NE JAMAIS** remplir le réservoir lorsque la machine est branchée.

### NE PAS TROP REMPLIR LE RÉSERVOIR :

Ne remplissez que 40 oz au maximum, utilisez la tasse à mesurer incluse. Un remplissage excessif réduit l'efficacité de la vapeur et peut faire jaillir de l'eau chaude de la buse. Cela réduit non seulement la puissance de nettoyage, mais peut également laisser les surfaces humides.

1. Dévisser le couvercle de sécurité en tournant dans le sens contraire des aiguilles d'une montre.
2. Placez l'entonnoir de Fill-Rite dans l'ouverture du réservoir du vapeur. Tournez l'entonnoir de Fill-Rite vers la droite et serrez 2 1/2 tours et demi jusqu'à ce qu'il soit bien ajusté.
3. Avec la tasse à remplissage fournie, remplissez le réservoir d'eau. Le réservoir d'eau peut contenir jusqu'à 40 oz / 1200 ml d'eau (ou 2 1/2 remplissages de la tasse à remplissage incluse).



**Utiliser seulement de l'eau distillée; l'accumulation de minéraux provenant de l'eau du robinet peut diminuer la durée de vie du vaporisateur.**

4. Lorsque l'aquarium atteint les 40 oz / 1200 ml complets, le bol entonnoir de Fill-Rite se remplira d'eau. Cela indique que le réservoir est plein au niveau idéal pour une bonne cuisson à la vapeur.
5. Tournez l'entonnoir de Fill-Rite vers la gauche. Pendant ce processus, l'eau de la cuvette de l'entonnoir de Fill-Rite s'écoulera dans le réservoir.
6. Une fois plein, remettre le couvercle de sécurité en place en vissant dans le sens des aiguilles d'une montre, en le serrant bien.



**NUNCA** cargue el tanque mientras el artefacto está enchufado.

### NO LLENE EN EXCESO EL DEPÓSITO:

Llenar sólo hasta un máximo de 40 oz, utilizar la taza medidora incluida. El llenado excesivo reduce la eficacia del vapor y puede hacer que el agua caliente salga por la boquilla. Esto no sólo reduce el poder de limpieza, sino que también puede dejar las superficies húmedas.

1. Desenrosque el tapón de seguridad; para hacerlo, gírelo en dirección contraria a las agujas del reloj.
2. Coloque el embudo Fill-Rite en la abertura del depósito del vaporizador. Gire el embudo Fill-Rite hacia la derecha y apriételo 2 1/2 vueltas hasta que quede ajustado.
3. Con el vaso llenado incluido, llene el depósito de agua. El depósito de agua tiene capacidad para hasta 40 oz. / 1200 ml de agua (o 2 1/2 llenados del vaso llenado incluido).



**Utilice únicamente agua destilada, ya que la acumulación de minerales presente en el agua corriente puede acortar la vida útil del vaporizador.**

4. Cuando el depósito se aproxime a las 40 oz. / 1200 ml, el recipiente del embudo Fill-Rite se llenará de agua. Esto indica que el depósito está lleno hasta el nivel ideal para una correcta cocción al vapor.
5. Gire el embudo Fill-Rite hacia la izquierda. Al hacerlo, el agua de la cubeta del embudo Fill-Rite se vaciará en el depósito. Este es el resultado correcto.
6. Una vez lleno, vuelva a colocar el tapón de seguridad girándolo en el sentido de las agujas del reloj y apriételo firmemente.

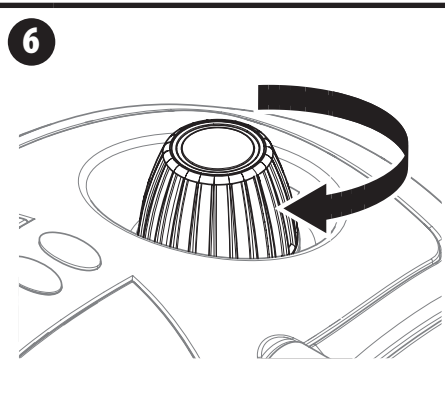
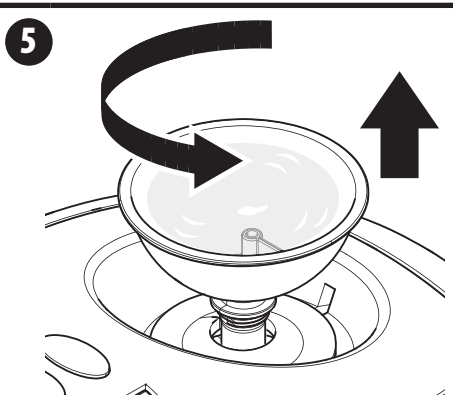
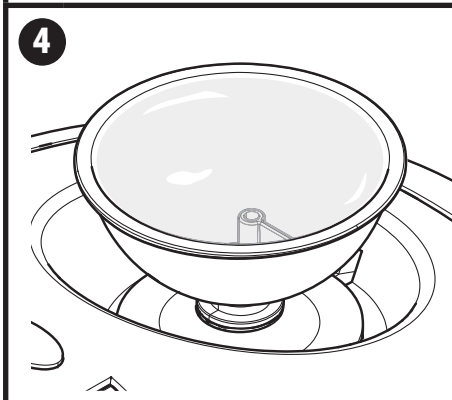
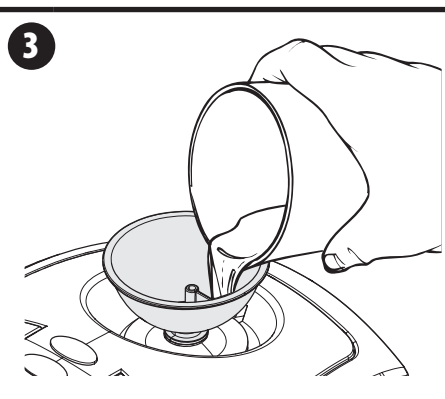
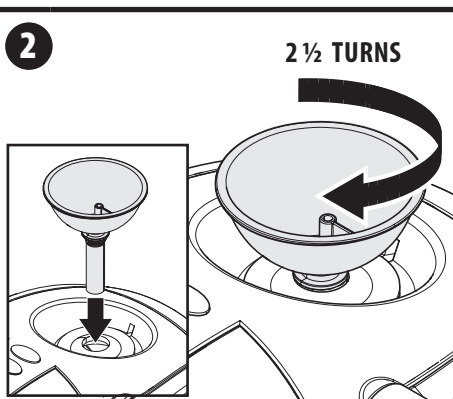
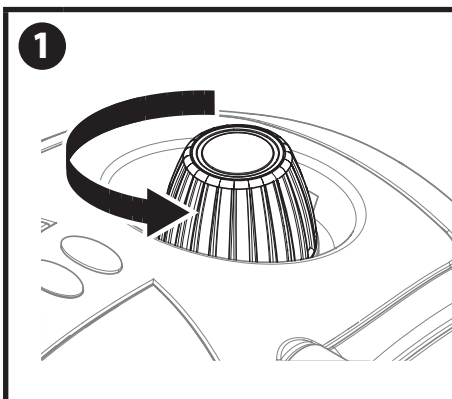

### WATER USAGE AND STEAM TIME GUIDELINES

AMOUNT OF WATER	DURATION OF STEAM
13 oz. / 400ml	Approximately 15 min.
26 oz. / 800ml	Approximately 30 min.
40 oz. / 1200ml	Approximately 40 min.

### ONSIGNES POUR L'UTILISATION DE L'EAU ET LA DURÉE DE NETTOYAGE À LA VAPEUR

QUANTITÉ D'EAU	DURÉE DU JET DE VAPEUR
400ml	Environ 15 min.
800ml	Environ 30 min.
1200ml	Environ 40 min.

### USO DE AGUA Y GUÍA DEL TIEMPO DE VAPORIZACIÓN

CANTIDAD DE AGUA	DURACIÓN DEL VAPOR
400ml	Aproximadamente 15 min.
800ml	Aproximadamente 30 min.
1200ml	Aproximadamente 40 min.

## GENERATING STEAM • GÉNÉRATION DE VAPEUR • GENERACIÓN DE VAPOR

1. Attach the necessary cleaning adaptor and accessory to the steam gun nozzle (see following pages for more details on specific accessories).
2. Plug the machine into the outlet and press the ON/OFF button to ON.
3. The Red power light and Orange steam light, indicating that the machine is building steam, should both illuminate.
4. Allow approximately 9 minutes for the machine to build up steam pressure.
5. Once the orange steam pressure light turns off, the machine is ready to use.

1. Attacher l'adaptateur de nettoyage et les accessoires nécessaires au pistolet à vapeur (voir les pages suivantes pour plus de détails sur les accessoires spécifiques).
2. Brancher la machine à une prise de courant et appuyer sur le bouton ON.
3. Le voyant d'alimentation rouge et le voyant de vapeur orange s'allument, indiquant que la machine produit de la vapeur.
4. Laisser environ 9 minutes à la machine pour accumuler la pression de vapeur.
5. Une fois que le voyant de vapeur orange s'éteint, la machine est prête à être utilisée.

1. Coloque el adaptador de limpieza y los accesorios necesarios a la boquilla de la pistola de vapor (consulte las páginas siguientes para obtener más información sobre accesorios específicos).
2. Enchufe la máquina a la toma de corriente y pulse el botón ON/OFF hasta la posición ON.
3. La luz roja de encendido y la luz naranja de vaporización, que indica que el artefacto está generando vapor, deben estar encendidas.
4. Espere aproximadamente 9 minutos para que el artefacto genere presión de vapor.
5. Se podrá utilizar el artefacto cuando la luz naranja de presión de vapor se apague.

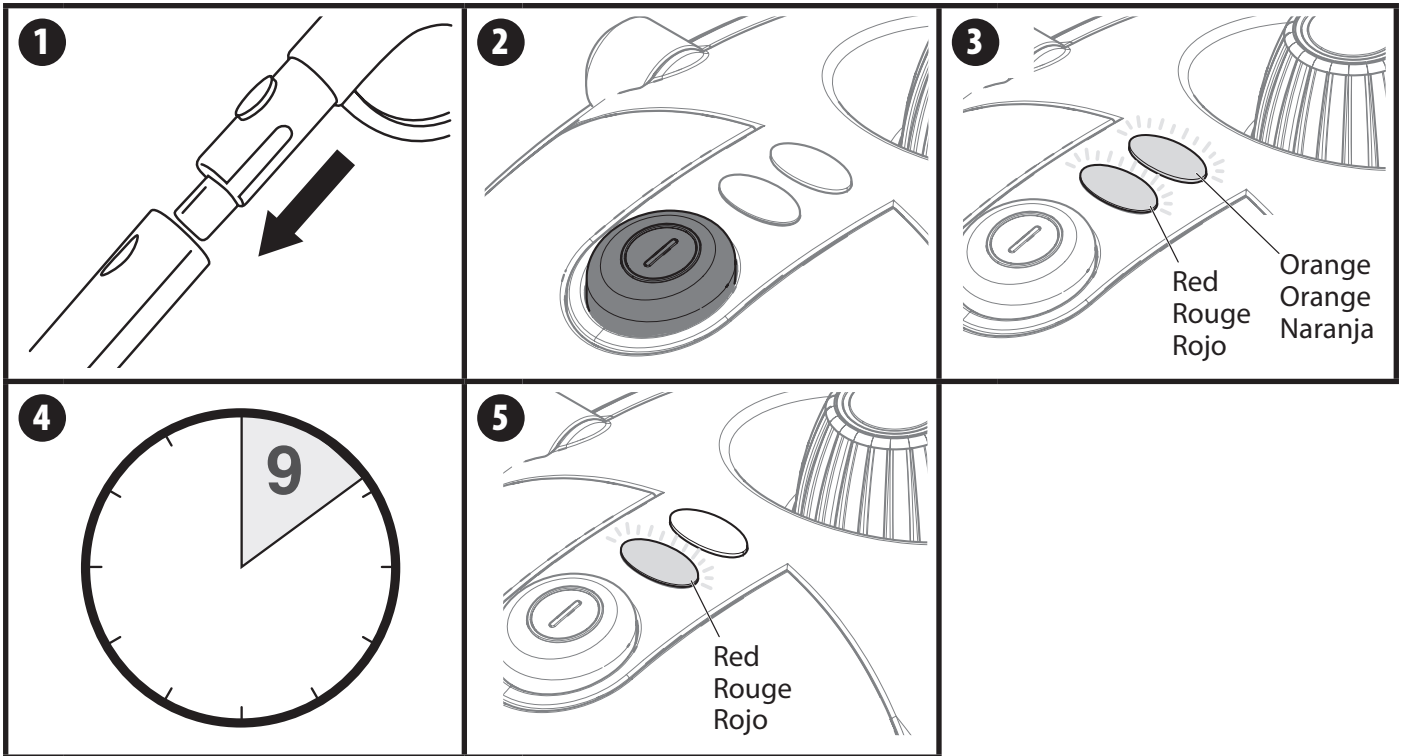

### REFILLING THE WATER TANK

If the unit has been in use, ALWAYS follow these safety precautions before removing the water tank safety cap:

- Switch the unit to the OFF position and unplug the unit. Allow at least 30 minutes for the unit to cool.
- Release all the steam pressure in the unit by pressing the steam nozzle flow trigger (the red safety switch must be in the ON position).



**Failure to follow these precautions may result in burns from escaping steam when the water tank safety cap is removed.**



**Safety Cap will rotate but will not unscrew until unit is cool and pressure is released.**



**Attention** For household use only. Do not overfill reservoir as it may cause damage to the unit. Allow a 30 minute cool down period before refilling the reservoir.

### REMPLISSAGE SUPPLÉMENTAIRE DU RÉSERVOIR D'EAU

Si l'appareil a été utilisé, TOUJOURS suivre ces précautions de sécurité avant de retirer le couvercle de sécurité du réservoir d'eau :

- Éteindre l'appareil en mettant à la position OFF et éteindre l'appareil. Attendre au moins 10 minutes pour que l'appareil puisse refroidir. Attendre au moins 30 minutes pour que l'appareil puisse refroidir.
- Laisser sortir toute la pression de vapeur de l'appareil en appuyant sur la gâchette du gicleur de vapeur (le commutateur rouge de sécurité doit être en position ON).



**NE PAS** suivre ces précautions pourrait entraîner des brûlures causées par la vapeur s'échappant lorsque le couvercle de sécurité du réservoir d'eau est retiré.



Le couvercle de sécurité tournera, mais ne pourra pas être dévissé avant que l'appareil soit refroidi et que la pression soit relâchée.



**Attention** Pour usage domestique seulement. Ne surchargez pas le réservoir car elle peut causer des dommages à l'unité. Permettre une période avant de le remplir le réservoir de refroidissement de 30 minutes.

### NUEVA CARGA DEL TANQUE DE AGUA

Si la unidad ha estado en funcionamiento, SIEMPRE respete estas precauciones de seguridad antes de quitar el tapón de seguridad del tanque de agua:

- Coloque el interruptor en la posición de apagado (OFF) y desconecte la unidad. Permita que la unidad se enfríe por al menos 10 minutos. Espere siempre al menos 30 minutos para que la unidad se enfríe.
- Libere toda la presión de vapor de la unidad al presionar el gatillo vaporizador de la boquilla (el botón rojo de seguridad debe estar en posición de ENCENDIDO).



**Si no respeta estas instrucciones, el vapor que se libera al quitar el tapón de seguridad del tanque de agua podría provocar quemaduras.**



La tapa de seguridad girará, pero no se desatornillará hasta que la unidad esté fría y se haya liberado el vapor.



**Atención**

Para uso doméstico solamente. No sobrellene el tanque ya que puede ocasionar daños a la unidad. Permita un período antes de rellenar el tanque de enfriamiento de 30 minutos.

## STEAM GUN OPERATION • UTILISATION DU PISTOLET À VAPEUR • FUNCIONAMIENTO DE LA PISTOLA DE VAPOR



The steam output is controlled through the steam handle. The handle has both a steam trigger and red safety switch.



Do not point handle at yourself or anyone else when pulling the trigger. When trigger first pulled hot water will be expelled, shoot into bucket or down a water drain.

- For intermittent steam generation press the red safety switch to the ON position (1). Pull the trigger (2) to release steam.
- For continuous steam generation:
  - Start by pressing the red safety switch to the ON position.
  - Pull the trigger and then press the safety switch to LOCK. The trigger is now locked into continuous steam mode.
- To unlock from continuous steam mode, release the trigger and press the red safety switch back to the ON position.



La sortie de vapeur est contrôlée par la poignée à vapeur. La poignée comporte une gâchette de vapeur et un interrupteur de sûreté rouge.



Ne pointez pas la poignée vers vous ou vers quelqu'un d'autre lorsque vous appuyez sur la gâchette. Lorsque la gâchette est actionnée pour la première fois, de l'eau chaude est expulsée et se déverse dans un seau ou dans un tuyau d'évacuation d'eau.

- Pour produire de la vapeur de façon intermittente, placer l'interrupteur de sûreté rouge à la position ON (1). Tirer sur la gâchette (2) pour libérer la vapeur.
- Pour générer de la vapeur de façon continue :
  - Commencer en appuyant sur le commutateur rouge de sûreté pour le mettre à la position ON.
  - Tirer sur la gâchette et appuyer sur le commutateur de sûreté pour le mettre en position LOCK. La gâchette est maintenant bloquée pour rester en mode de vapeur continue.
- Pour la déverrouiller du mode de vapeur continue, relâcher la gâchette et appuyer sur le commutateur rouge de sûreté pour le remettre à la position ON.



La salida de vapor se controla mediante la manija de vapor. La manija contiene el gatillo que libera vapor y el botón rojo de seguridad.



No apunte la empuñadura hacia usted ni hacia nadie cuando apriete el gatillo. Cuando se aprieta el gatillo por primera vez, sale agua caliente disparada a un cubo o a un desagüe.

- Para generar vapor de forma continua, presione el botón rojo de seguridad para configurarlo a la posición de encendido (ON) (1). Presione el gatillo (2) para liberar vapor.
- Para una continua generación de vapor:
  - Comience al presionar el botón rojo de seguridad hasta la posición de ENCENDIDO
  - Tire del gatillo y luego presione el botón de seguridad hasta que quede LOCK. El gatillo se encuentra trabado en el modo de vapor continuo.
- Para destrabarlo del modo de vapor continuo, libere el gatillo y presione el botón rojo de seguridad de nuevo hasta la posición de ENCENDIDO.

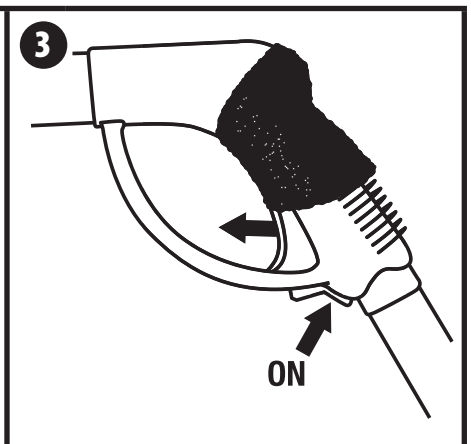
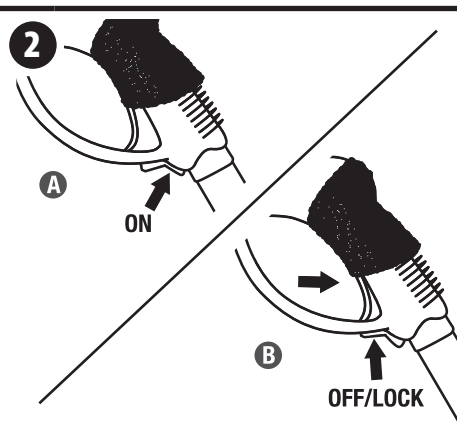
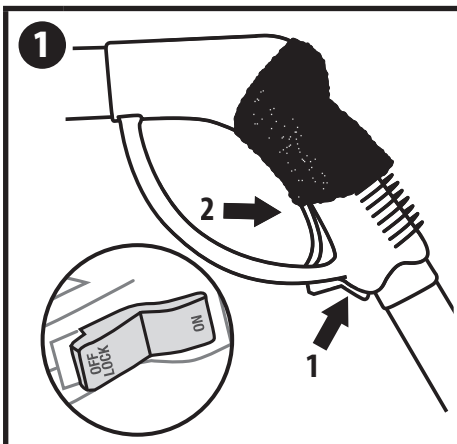

### REBUILDING STEAM PRESSURE WHILE IN USE

If the orange steam light comes on during use, it indicates the machine needs to re-build pressure in the tank. The machine may still be used while pressure rebuilds.



#### HOT STEAM AND PARTS.

May cause injury, including skin burns or property damage. Temperatures exceed 212° F (100° C).

Burns can occur from hot water or steam.

DO NOT touch the steam nozzle or attempt to connect accessories while unit is in use.

NEVER direct the steam at a person, pet or electrical device.

### NOUVELLE ACCUMULATION DE LA PRESSION DE VAPEUR PENDANT L'UTILISATION

Si le voyant de vapeur orange s'allume durant l'utilisation, cela indique que la machine a besoin d'accumuler à nouveau de la pression dans le réservoir. La machine peut être utilisée pendant l'accumulation de pression.



#### VAPORISATEUR À VAPEUR CHAUDE ET PIÈCES.

Peut causer des blessures, des brûlures et des dommages matériels. Température supérieure à 100° C (212° F).

L'eau chaude et la vapeur peuvent causer des brûlures.

NE PAS toucher au gicleur de vapeur ou essayer de connecter des accessoires lorsque l'appareil est en marche.

NE JAMAIS envoyer de la vapeur vers des gens, des animaux ou des appareils électriques.

### REGENERACIÓN DE LA PRESIÓN DE VAPOR DURANTE EL FUNCIONAMIENTO

Si se enciende la luz naranja de vaporización cuando el artefacto está en funcionamiento, significa que necesita volver a generar presión en el tanque. El equipo aún puede emplearse mientras vuelve a acumularse la presión.



#### VAPOR CALIENTE Y PIEZAS.

Puede provocar lesiones tales como quemaduras en la piel y daños materiales. Las temperaturas superan los 100° C.

El agua caliente o el vapor pueden provocar quemaduras.

NO toque la boquilla que libera vapor ni intente conectar accesorios mientras la unidad todavía está en funcionamiento.

NUNCA apunte el vapor a una persona, mascota o dispositivo eléctrico.

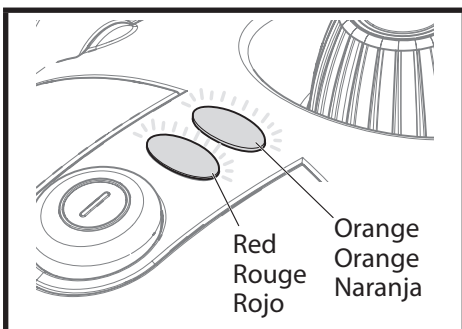

**ATTACHING THE STEAM PLATE TO THE STEAM GUN**



Do not touch accessories when in use. Wait 1 minute before removing or changing out accessories.

1. The Steam Plate adaptor will attach to either the steam gun nozzle or extension wand.
2. Slide the adaptor over the nozzle, aligning the oval hole with the lock/release button on the nozzle. Push the button to allow the attachment to slide into place.

**ATTACHER LA PLAQUE À VAPEUR AU PISTOLET À VAPEUR**



Ne touchez pas aux accessoires lorsqu'ils sont utilisés. Attends une minute avant d'enlever ou de changer les accessoires.

1. L'adaptateur de la plaque à vapeur s'attachera au gicleur du pistolet à vapeur ou à la rallonge.
2. Glisser l'adaptateur par-dessus le gicleur, en alignant le trou ovale avec le bouton de verrouillage / déverrouillage du gicleur. Pousser le bouton pour permettre à l'accessoire de glisser en place.

**COLOCAR LA PLACA DE VAPOR EN LA PISTOLA DE VAPOR**



No toque los accesorios cuando estén en uso. Espere 1 minuto antes de retirar o cambiar los accesorios.

1. El adaptador de la placa de vapor se colocará en la boquilla de la pistola de vapor o en el accesorio de extensión.
2. Deslice el adaptador por la boquilla para que el orificio ovalado quede alineado con el botón de bloqueo/desbloqueo de la boquilla. Presione el botón para permitir que el accesorio se deslice hasta quedar en su lugar.

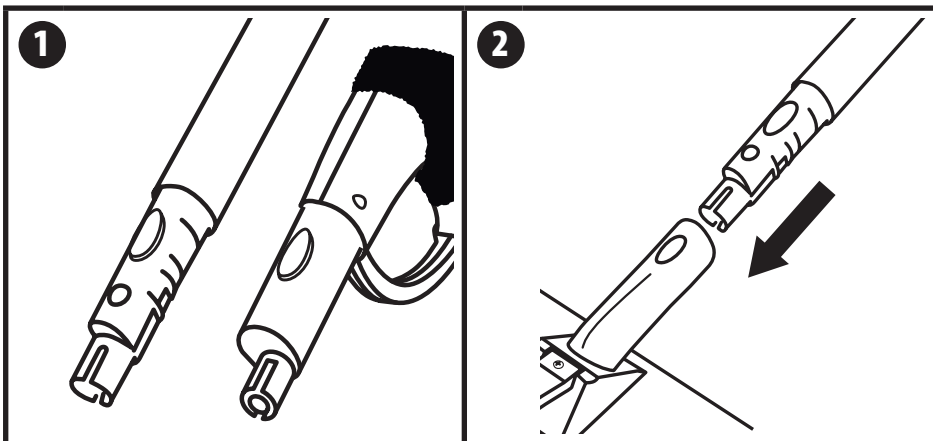

**WALLPAPER REMOVAL**



Do not touch accessories when in use. Wait 1 minute before removing or changing out accessories.

Hold steam plate flat against wallpaper for 20 -30 seconds. Remove steam plate and scrape steamed section of wallpaper.



For best results it may be helpful to score wallpaper before steaming.

**DÉCOLLAGE DU PAPIER PEINT**



Ne touchez pas aux accessoires lorsqu'ils sont utilisés. Attends une minute avant d'enlever ou de changer les accessoires.

Tenir la plaque à vapeur à plat contre le papier peint pendant 20 à 30 secondes. Retirer la plaque à vapeur et racle la section passée à la pression du papier peint.



Pour obtenir des résultats optimaux, il peut être utile d'entailler le papier peint avant d'appliquer la vapeur

**REMOCIÓN DE PAPEL TAPIZ**



No toque los accesorios cuando estén en uso. Espere 1 minuto antes de retirar o cambiar los accesorios.

Mantenga la placa de vapor completamente apoyada contra el papel tapiz por 20 o 30 segundos. Quite la placa de vapor y raspe la sección del papel tapiz donde se aplicó vapor.



Para obtener mejores resultados, podría ser útil clasificar el papel tapiz antes de vaporizar.

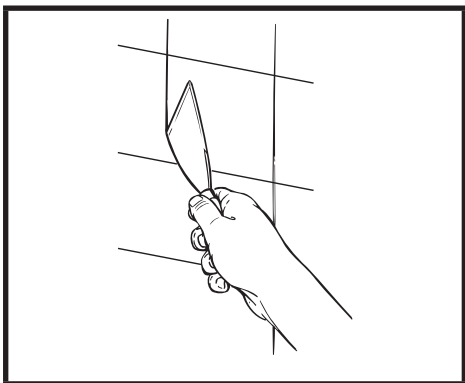

# STRAIGHT ADAPTOR ACCESSORIES • ACCESSOIRES UTILISÉS AVEC L'ADAPTATEUR DROIT • ACCESORIOS UTILIZADOS CON EL ADAPTADOR RECTO

Straight adaptor accessories include:

- A Fabric steamer
- B Microfiber bonnet for fabric steamer
- C Squeegee
- D Jet nozzle
- E Utility brushes

Accessoires avec l'adaptateur droit inclus :

- A Vaporisateur de vapeur pour tissu
- B Béret en tissu pour vaporisateur de vapeur pour tissu
- C Raclette
- D Gicleur à jet
- E Broses utilitaires

Accesorios utilizados con el adaptador recto incluido:

- A Vaporizador de tejido
- B Bonete de tela para vaporizador de tejido
- C Secador de goma
- D Boquilla de chorro
- E Escobillas utilitarias

## ATTACHING THE ACCESSORIES



**ALWAYS** attach accessories before turning the unit on.

**Do not touch accessories when in use. Wait 1 minute before removing or changing out accessories.**

1. Slide the straight adaptor over the steam gun nozzle, align the oval hole with the lock/release button and push the button to allow the attachment to slide into place.
2. Slide the accessory onto the straight adaptor. See pages 10-11 for details on the different attachments.

## FIXER LA ACCESSOIRES



**TOUJOURS** fixer les accessoires avant d'allumer l'appareil.

**Ne touchez pas aux accessoires lorsqu'ils sont utilisés. Attends une minute avant d'enlever ou de changer les accessoires.**

1. Glisser l'adaptateur droit par-dessus le gicleur du poignée à vapeur, aligner le trou ovale avec le bouton verrouiller / déverrouiller et pousser le bouton pour permettre à l'accessoire de glisser en place.
2. Glisser l'accessoire sur l'adaptateur droit. Voir la pages 10 à 11 pour plus de détails sur les différents accessoires jointes.

## COLOCACIÓN EL ACCESORIOS



**Coloque los accesorios antes de encender la unidad.**

**No toque los accesorios cuando estén en uso. Espere 1 minuto antes de retirar o cambiar los accesorios.**

1. Deslice el adaptador recto sobre la boquilla de la manija de vapor, alinee el orificio ovalado con el botón de bloqueo/desbloqueo y presione el botón para permitir que el accesorio se deslice hasta quedar en su lugar.
2. Deslice el accesorio por el adaptador recto. Vea las páginas 10-11 los detalles sobre los diferentes accesorios.

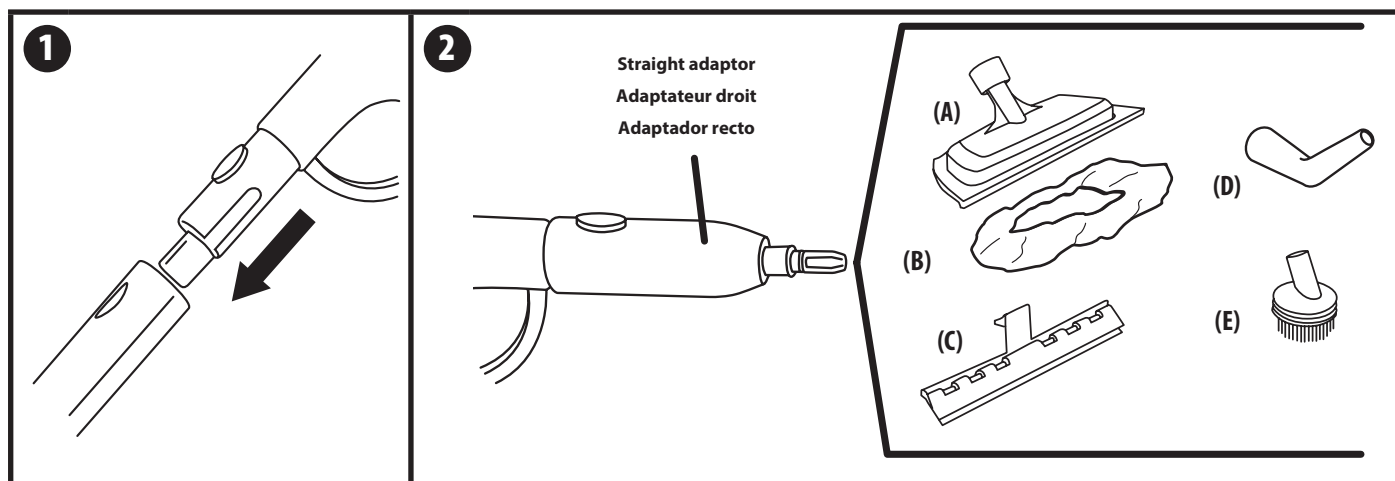

The steamer can be aimed into a sink or bucket for 10-20 seconds at initial startup (or after pausing) to clear out the condensed water before steaming surfaces.



Le vapeur peut être dirigé vers un évier ou un seau pendant 10 à 20 secondes au démarrage initial (ou après une pause) pour évacuer l'eau condensée avant la vapeur des surfaces.



El vaporizador puede orientarse hacia un fregadero o un cubo durante 10-20 segundos en la puesta en marcha inicial (o después de una pausa) para eliminar el agua condensada antes de vaporizar las superficies.

## ATTACHMENT STORAGE

Some attachments can be stored inside the unit as shown.

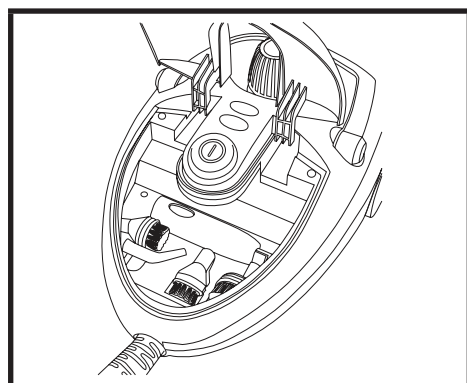

## SAC DE RANGEMENT POUR ACCESSOIRES

Certains les pièces jointes peuvent être stockées à l'intérieur de l'unité comme indiqué.

## ALMACENAMIENTO DE ACCESORIOS

Algunos los accesorios se pueden guardar en el interior de la unidad como se muestra.

Angled adaptor accessories include:

- F Large brush
- G Microfiber mop pad

**ATTACHING THE ACCESSORIES**



**ALWAYS attach accessories before turning the unit on.**  
**Do not touch accessories when in use. Wait 1 minute before removing or changing out accessories.**

1. Slide the angled adaptor into the large brush receptacle. The adaptor must be angled down.
2. Rotate the adaptor 90° to set into place.  
 Align the brush adaptor with the end of the extension wand so that the oval hole on the adaptor aligns with the lock/release button on the wand.
3. Press down on the lock/release button. While continuing to hold button down, slide brush head adaptor onto extension wand. Press firmly until button snaps into hole.

See pages 12-13 for details on the different attachments.

Accessoires avec l'adaptateur dévié inclus :

- F Grosse brosse
- G Chiffon

**FIXER LA ACCESSOIRES**



**TOUJOURS fixer les accessoires avant d'allumer l'appareil.**  
**Ne touchez pas aux accessoires lorsqu'ils sont utilisés. Attends une minute avant d'enlever ou de changer les accessoires.**

1. Glisser l'adaptateur dévié dans le connecteur de la grosse brosse. L'angle de l'adaptateur doit pointer vers le bas.
2. Faire tourner l'adaptateur de 90° pour le fixer à sa place.  
 Aligner l'adaptateur de brosse avec le bout de la rallonge de façon à ce que le trou ovale de l'adaptateur soit aligné avec le bouton verrouiller / déverrouiller de la rallonge.
3. Appuyer sur le bouton verrouiller / déverrouiller. En maintenant ce bouton enfoncé, glisser l'adaptateur de la tête de brosse sur la rallonge. Appuyer fermement jusqu'à ce que le bouton se place dans le trou en cliquant.

Voir les pages 12 à 13 pour plus de détails sur les différentes pièces jointes.

Accesorios utilizados con el adaptador recto incluido:

- F Escobilla grande
- G Trapo de limpieza

**COLOCACIÓN EL ACCESORIOS**



**Coloque los accesorios antes de encender la unidad.**  
**No toque los accesorios cuando estén en uso. Espere 1 minuto antes de retirar o cambiar los accesorios.**

1. Deslice el adaptador angulado por la entrada de la escobilla grande. El adaptador debe estar inclinado hacia abajo.
2. Gire el adaptador 90° para que quede en su lugar.  
 Alinee el adaptador de la escobilla con el extremo del accesorio de extensión para que el orificio ovalado del adaptador quede alineado con el botón de bloqueo/desbloqueo (LOCK/RELEASE).
3. Presione el botón de bloqueo/desbloqueo. Mientras mantiene presionado el botón, deslice el adaptador del cabezal de la escobilla hasta conectarlo con el accesorio de extensión. Presione firmemente hasta que el botón encaje justo en el orificio.

Consulte las páginas 12-13 para obtener más información sobre los distintos accesorios.

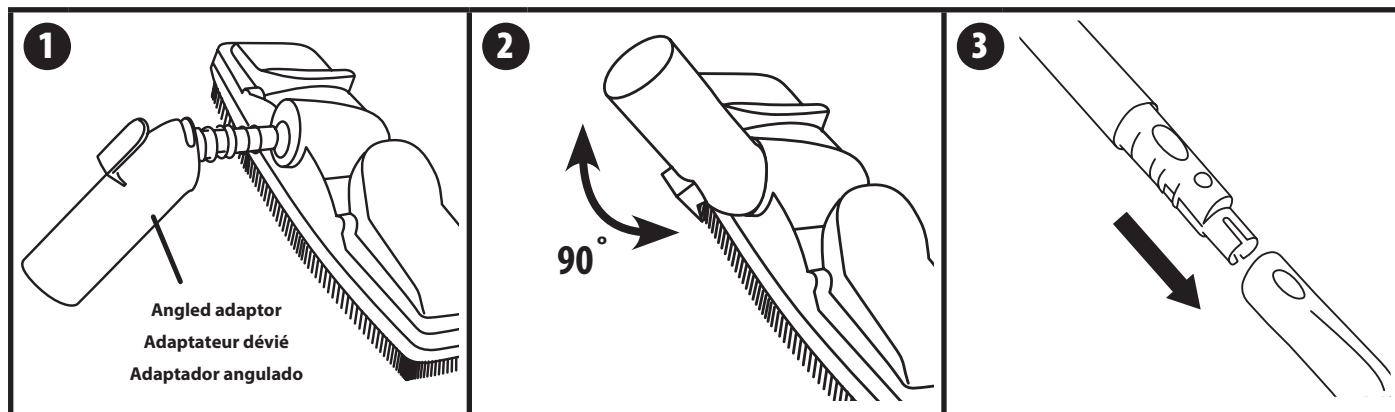

**MICROFIBER MOP PAD**



Never remove the mop pad while the machine is in operation or warm to the touch.

1. Lay microfiber mop pad on a flat surface.
2. Place the large brush over the mop pad.
3. Press down on a clip on the brush and fold the end of the pad beneath the clip. Release the clip to fasten the pad into place. Repeat for the opposite side.

**NETTOYER LE LINGE**



Ne jamais retirer le chiffon lorsque la machine est en marche ou chaude au toucher.

1. Disposer un chiffon propre sur une surface propre.
2. Placer la grosse brosse par-dessus le chiffon.
3. Appuyer sur une attache sur la brosse et plier le bout du chiffon sous l'attache. Libérer l'attache pour fixer le chiffon à sa place. Répéter pour le côté opposé.

**TRAPO DE LIMPIEZA**



Nunca extraiga el trapo de limpieza mientras el artefacto está en funcionamiento o sigue caliente.

1. Despliegue un trapo de limpieza sobre una superficie plana.
2. Coloque la escobilla grande sobre el trapo de limpieza.
3. Presione una de las presillas de la escobilla y doble los extremos del trapo y colóquelos por debajo de la presilla. Suelte la presilla para sujetar el trapo en su lugar. Repita lo mismo del lado opuesto.

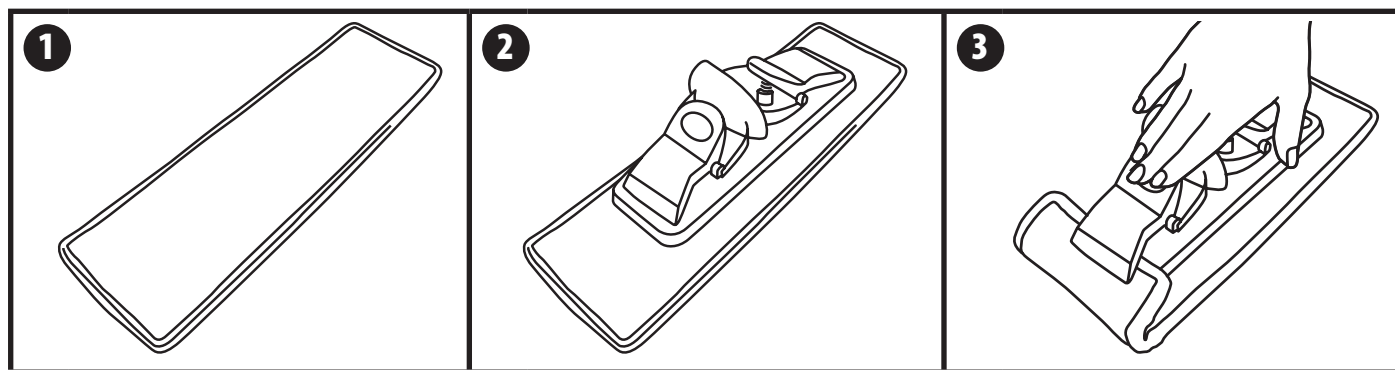

The large brush and mop pad are perfect for use on these hard floor surfaces:

- Stained Concrete
- Granite
- Linoleum
- Ceramic Tile
- Marble
- Vinyl



Do not use on unsealed hard wood or unglazed ceramic surfaces.

Surfaces that are not properly sealed may be warped or damaged by exposure to heat and moisture. Always test a small area before beginning.

See pages 12-13 for details on the different attachments.

La grosse brosse et le chiffon sont parfaitement adaptés à l'utilisation sur ces planchers durs :

- Béton teinté
- Granit
- Linoléum
- Tuiles de céramique
- Marbre
- Vinyle



NE PAS utiliser sur du bois dur non traité ou des surfaces de céramique non verni.

Les surfaces qui ne sont pas protégées correctement peuvent être déformées ou endommagées à la suite de l'exposition à la chaleur et à l'humidité. Toujours faire un essai sur une petite partie avant de commencer.

Voir les pages 12 à 13 pour plus de détails sur les différentes pièces jointes.

La escobilla grande y el trapo de limpieza son los accesorios perfectos para utilizar en pisos duros como:

- Hormigón pintado
- Granito
- Linóleo
- Baldosas de Cerámica
- Mármol
- Vinilo



No utilice sobre madera dura sin sellar s o superficies de cerámica sin vidrio.

Las superficies que no están adecuadamente selladas pueden alabearse o dañarse por la exposición al calor y la humedad. Siempre haga la prueba sobre un área pequeña antes de comenzar.

Consulte las páginas 12-13 para obtener más información sobre los distintos accesorios.

## CLEANING WITH THE ATTACHMENTS • NETTOYAGE DE L'APPAREIL AVEC ACCESSOIRES • LIMPIEZA CON LOS ACCESORIOS



The chart below outlines the best case uses for each of the straight adapter cleaning accessories.



Le tableau ci-dessous présente les meilleures utilisations pour chaque accessoire de nettoyage d'adaptateur droit.



En la tabla siguiente se indican los usos más adecuados para cada uno de los accesorios de limpieza del adaptador recto.

### (A) FABRIC STEAMER WITH (B) MICROFIBER BONNET

The **fabric steamer with microfiber bonnet** is ideal for upholstered furniture, curtains and drapes, mattresses and bedding surfaces, decorative pillows and cushions, car interiors, clothing and jackets.

Steam penetrates fibers to refresh and sanitize without chemicals, as well as removing odors and softens wrinkles.

The attachment glides smoothly and the microfiber bonnet is there to prevent soaking, to better absorb dirty particles and prevent spreading.

### (A) VAPORISATEUR À VAPEUR POUR TISSU AVEC (B) CAPOT EN MICROFIBRE

Le **vaporisateur à vapeur avec bonnet en microfibre** est idéal pour les meubles rembourrés, les rideaux et les tentures, les matelas et les surfaces de literie, les oreillers décoratifs et les coussins, l'intérieur des voitures, les vêtements et les vestes.

La vapeur pénètre dans les fibres pour les rafraîchir et les assainir sans produits chimiques, tout en éliminant les odeurs et en adoucissant les rides.

L'accessoire glisse en douceur et le bonnet en microfibre est là pour éviter de tremper, pour mieux absorber les particules sales et éviter de les répandre.

### (A) VAPORIZADOR PARA TEJIDOS CON (B) CAPOTA DE MICROFIBRA

El **vaporizador para tejidos con capota de microfibra** es ideal para muebles tapizados, cortinas y visillos, colchones y superficies de cama, almohadas y cojines decorativos, interiores de automóviles, ropa y chaquetas.

El vapor penetra en las fibras para refrescar e higienizar sin productos químicos, además de eliminar los olores y suavizar las arrugas.

El accesorio se desliza suavemente y el capó de microfibra está ahí para evitar que se empape, para absorber mejor las partículas sucias y evitar que se extienda.

### (C) SQUEEGEE

The **squeegee** is an excellent tool for cleaning bathroom shower doors, bathroom glass, mirrors and vanities, windows, patio doors, car windows and windshields, tile walls and smooth surfaces.

Steam loosens grime and buildup, while the squeegee clears it away for a streak-free shine without needing harsh chemicals or cleaners.

**Do not use on glass when temperature is below 32° F (0° C). Glass may crack in cold temperatures.**

### (C) RACLETTE

La **raclette** est un excellent outil pour nettoyer les portes de douche de la salle de bain, les vitres de la salle de bain, les miroirs et meubles, les fenêtres, les portes de patio, les fenêtres et pare-brise de voiture, les murs carrelés et les surfaces lisses.

La vapeur détache la crasse et l'accumulation, tandis que la raclette les dégage pour un éclat sans traces sans avoir besoin de produits chimiques agressifs ou de nettoyeurs.

**Ne pas utiliser sur du verre lorsque la température est inférieure à 0 °C (32 °F). Le verre peut éclater lorsque soumis à des températures froides.**

### (C) SECADOR

El secador es una herramienta excelente para limpiar puertas de duchas de baños, cristales de baños, espejos y tocadores, ventanas, puertas de patios, ventanas y parabrisas de coches, paredes de azulejos y superficies lisas.

El vapor afloja la suciedad y la acumulación, mientras que la escobilla de goma la limpia para obtener un brillo sin rayas sin necesidad de productos químicos o limpiadores agresivos.

**No lo utilice sobre vidrio cuando la temperatura sea menor a 0 °C. El vidrio puede partirse en temperaturas frías.**

### (D) JET NOZZLE

The **jet nozzle** can be used to disinfect bathroom and kitchen fixtures and hard to reach places.

### (D) GICLEUR À JET

Le **gicleur à jet** peut être utilisé pour désinfecter les appareils de la salle de bains et de la cuisine et les endroits difficiles à atteindre.

### (D) BOQUILLA DE CHORRO

La **boquilla de chorro** puede utilizarse para desinfectar tanto accesorios de baño y cocina como lugares de difícil acceso.

### (E) STIFF NYLON / BRASS BRUSHES

The **nylon brushes** can be used in hard to reach areas around sink and bathroom faucets, shower corners, refrigerator seals and gaskets, sliding door tracks, window sills, car cup holders and car interior crevices.

The **brass brushes** can be used to remove grease and grime found on stove tops and burner rings, oven racks and grill grates.

Both brushes provide scrubbing power with steam to quickly remove sticky residues without damaging enamel or metal.

### (E) BROSSES EN NYLON RIGIDE / BROSSES EN LAITON

Les brosses en nylon peuvent être utilisées dans des endroits difficiles d'accès autour des robinets des lavabos et de la salle de bain, des coins de douche, des joints et joints du réfrigérateur, des rails coulissants des portes, des appuis de fenêtres, des porte-gobelets de voiture et des crevasses intérieures.

Les **brosses en laiton** peuvent être utilisées pour enlever la graisse et la crasse présentes sur les plaques de cuisinière, les anneaux de brûleur, les grilles de four et les grilles de grill.

Les deux brosses offrent un pouvoir de frottement avec de la vapeur pour enlever rapidement les résidus collants sans endommager l'émail ou le métal.

### (E) CEPILLOS DE NYLON RÍGIDOS/ CEPILLOS DE LATÓN

Los **cepillos de nylon** se pueden utilizar en zonas de difícil acceso alrededor de grifos de lavabos y baños, esquinas de duchas, juntas y sellos de frigoríficos, rieles de puertas correderas, alféizares de ventanas, portavasos de coches y hendiduras del interior de automóviles.

Los **cepillos de latón** se pueden utilizar para eliminar la grasa y la suciedad de las encimeras y los aros de los quemadores, los armazones de los hornos y las rejillas de las parrillas.

Ambos cepillos proporcionan potencia de fregado con vapor para eliminar rápidamente los residuos pegajosos sin dañar el esmalte ni el metal.

**(F) LARGE BRUSH**

The **large brush** is designed to clean a large area in a short amount of time.

It is perfect for bathtubs and shower floors, tile floors and entryways, kitchen floors, under appliances, outdoor patio and garage floors, large wall tile areas and backsplashes.

The broad bristles loosen stuck-on messes in high-traffic areas while the steam can penetrate grout lines. The brushes are durable enough for outdoor grit and grime while the steam lifts stains naturally.

**(F) GROSSE BROUSSE**

La **grosse brosse** est conçue pour nettoyer une grande surface en peu de temps.

Elle est parfaite pour les baignoires et planchers de douche, les planchers et entrées en carreaux, les planchers de cuisine, les électroménagers sous les appareils, les terrasses extérieures et les planchers de garage, les grandes surfaces murales carrelées et les crédences.

Les larges poils desserrent les dégâts collés dans les zones très fréquentées, tandis que la vapeur peut pénétrer les joints de joint. Les brosses sont assez durables pour le gravier et la crasse à l'extérieur, tandis que la vapeur enlève naturellement les taches.

**(F) ESCOBILLA GRANDE**

El **escobilla grande** está diseñado para limpiar una gran superficie en poco tiempo.

Es perfecto para suelos de bañeras y duchas, suelos de baldosas y entradas, suelos de cocinas, debajo de electrodomésticos, suelos de patios exteriores y garajes, grandes superficies de baldosas de pared y salpicaderos.

Las cerdas anchas aflojan la suciedad pegada en zonas de mucho tránsito, mientras que el vapor puede penetrar en las líneas de lechada. Los cepillos son lo suficientemente resistentes para la suciedad del exterior, mientras que el vapor elimina las manchas de forma natural.

**(G) LARGE BRUSH WITH MICROFIBER MOP**

Install the **microfiber mop** onto the large brush to clean large surface areas more gently.

The brush and mop are perfect for sealed hardwood surfaces, tile floors, laminate and vinyl flooring as well as baseboards, low wall edges, large glass and glossy wall panels.

The mop is gentle enough to use on glossy surfaces and leave a clean, streak-free finish while the steam refreshes and sanitizes the surface.

**(G) GROSSE BROUSSE AVEC CAPOT EN MICROFIBRE**

Installez la vadrouille en microfibre sur la grande brosse pour nettoyer les grandes surfaces plus doucement.

La brosse et la vadrouille sont parfaites pour les surfaces en bois franc scellé, les planchers carrelés, les planchers stratifiés et en vinyle, ainsi que pour les plinthes, les bords bas des murs, les gros vitraux et les panneaux muraux brillants.

La vadrouille est assez douce pour être utilisée sur des surfaces brillantes et laisse une finition propre et sans traces pendant que la vapeur rafraîchit et désinfecte la surface.

**(G) ESCOBILLA GRANDE CON CAPOTA DE MICROFIBRA**

Instale la **capota de microfibra** en el escobilla grande para limpiar grandes superficies con más suavidad.

El escobilla y la capota son perfectos para superficies selladas de madera dura, suelos de baldosas, laminados y vinílicos, así como zócalos, bordes bajos de paredes, cristales grandes y paneles de pared brillantes.

La capota es lo suficientemente suave como para utilizarla en superficies brillantes y dejar un acabado limpio y sin rayas, mientras que el vapor refresca e higieniza la superficie.

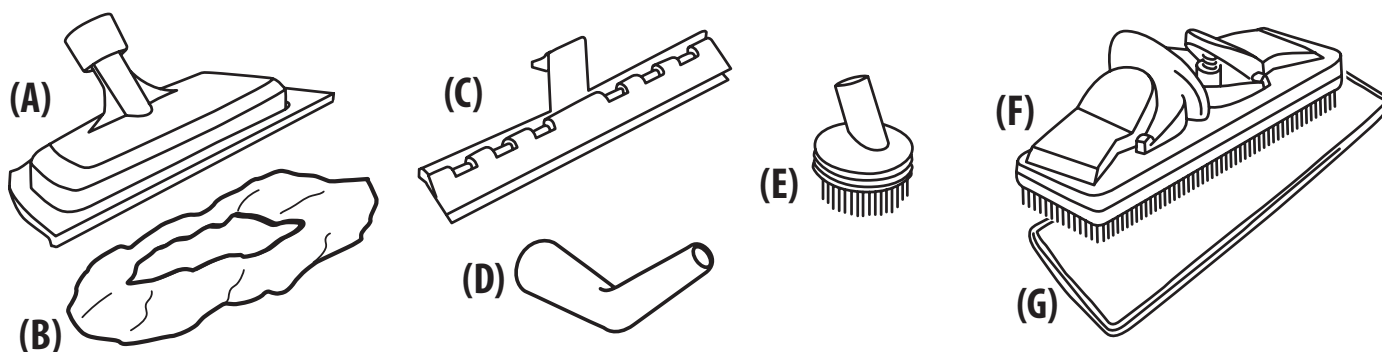

## CLEANING AND STORAGE • NETTOYAGE ET ENTREPOSAGE • LIMPIEZA Y ALMACENAMIENTO



**Do not touch accessories when in use. Wait 1 minute before removing or changing out accessories.**

1. Set the ON/OFF switch to off and unplug the power cord from the electrical outlet.
2. Press and hold the steam trigger until the steam output decreases (the safety switch must be in the ON position).



**Residual heat may continue to generate steam even after the trigger is released.**

3. Allow the unit to completely cool (at least 30 minutes) to cool and fully depressurize before storage.
4. Lock the steam nozzle flow trigger into the off position and remove all accessories from the trigger.
5. Drain any remaining water from the tank. NEVER store the unit with water in the tank.
6. Wipe the unit with a cloth and store in a cool, dry location.



**Ne touchez pas aux accessoires lorsqu'ils sont utilisés. Attendez une minute avant d'enlever ou de changer les accessoires.**

1. Placer l'interrupteur ON/OFF sur OFF et débrancher le cordon de la prise électrique.
2. Appuyez et maintenez le déclencheur vapeur jusqu'à ce que la sortie de vapeur diminue (le commutateur de sécurité doit être en position ON).



**La chaleur résiduelle peut continuer à générer de la vapeur même après la libération du déclencheur.**

3. Laisser l'appareil refroidir complètement (ce qui prend au moins 30 minutes) pour refroidir et dépressuriser complètement avant le entreposage.
4. Verrouiller la gâchette du gicleur à vapeur sur la position OFF et enlever tous les accessoires de la gâchette.
5. Vider l'eau restante du réservoir. NE JAMAIS entreposer l'appareil en laissant de l'eau dans le réservoir.
6. Essuyer l'appareil avec un chiffon et l'entreposer dans un endroit frais et sec.



**No toque los accesorios cuando estén en uso. Espere 1 minuto antes de retirar o cambiar los accesorios.**

1. Presione el botón de encendido/apagado (ON/OFF) para configurarlo en la posición de apagado (OFF) y desenchufe el cable de alimentación del tomacorriente.
2. Mantenga pulsado el disparador de vapor hasta que la salida de vapor disminuya (el interruptor de seguridad debe estar en la posición de encendido [ON]).



**El calor residual puede seguir generando vapor incluso después de soltar el gatillo.**

3. Espere hasta que la unidad se enfríe completamente (al menos 30 minutos) que se enfríe y se despresurice completamente antes de guardarla..
4. Bloquee el gatillo que libera vapor por la boquilla para configurarlo en la posición de apagado (OFF) y extraiga todos los accesorios del gatillo.
5. Drene toda el agua excedente del tanque. NUNCA guarde la unidad con agua en el tanque.
6. Limpie la unidad con un trapo y guárdela en un lugar frío y seco.

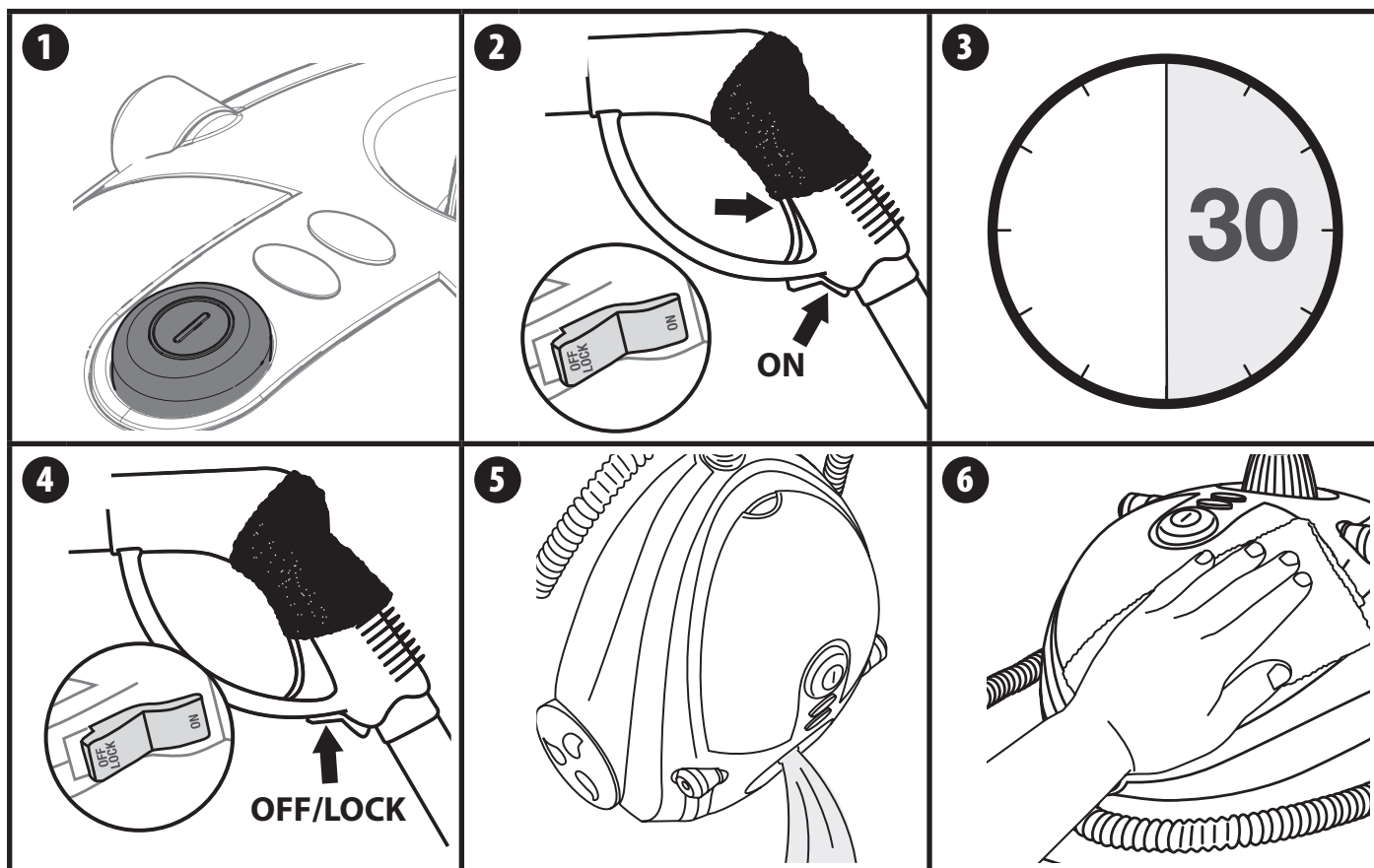

## MINERAL BUILD-UP • DÉPÔTS MINÉRAUX • ACUMULACIÓN DE MINERALES



If your municipal water supply contains high mineral content it is **HIGHLY RECOMMENDED** to use distilled or demineralized water when using your steam cleaner.

If you are unable to use distilled water it is recommended to employ the following cleaning procedure prior to storing the unit.



**NEVER** clean the water tank while the unit is plugged into an outlet.

1. Use a measuring cup to mix 8 oz. of vinegar and 8 oz of water.
2. Use the Fill-Rite Funnel to pour the solution into the water tank.
3. Allow to stand for 30 minutes.
4. Drain the water-vinegar solution from the tank.
5. Rinse water tank with fresh water and repeat steps 1 through 5 until vinegar odor dissipates.
6. Replace the water tank safety cap and store in a cool, dry location.



Si l'approvisionnement en eau de votre ville vous fournit une eau très minéralisée, il est **FORTEMENT RECOMMANDÉ** d'utiliser de l'eau distillée ou déminéralisée dans la nettoyeur vapeur.

Si vous ne pouvez pas utiliser d'eau distillée, il est recommandé de suivre les procédures de nettoyage suivantes avant d'entreposer l'appareil.



**NE JAMAIS** nettoyer le réservoir d'eau lorsque l'appareil est branché dans une prise électrique.

1. Utiliser une tasse à mesurer pour mélanger 235 ml (8 oz) de vinaigre à 235 ml (8 oz) d'eau.
2. Utiliser l'entonnoir de Fill-Rite pour verser la solution dans le réservoir d'eau.
3. Laisser reposer pendant 30 minutes.
4. Vider la solution d'eau et de vinaigre du réservoir.
5. Rincer le réservoir d'eau avec de l'eau fraîche et répéter les étapes 1 à 5 jusqu'à ce que l'odeur vinaigrée disparaisse.
6. Remettre le couvercle de sécurité du réservoir d'eau et ranger l'appareil dans un endroit frais et sec.



Si la fuente de agua municipal contiene alto contenido de minerales, es **ALTAMENTE RECOMENDABLE** que utilice agua destilada o desmineralizada para utilizar su limpiador de vapor.

Si no puede utilizar agua destilada, se recomienda que lleve a cabo el siguiente procedimiento de limpieza antes de almacenar la unidad.



**NUNCA** limpie el tanque de agua mientras la unidad esté enchufada a un tomacorriente.

1. Utilice un vaso de medición para mezclar 8 onzas (aproximadamente 235 ml) de vinagre con 8 onzas de agua.
2. Utilice el embudo Fill-Rite para verter el líquido en el tanque de agua.
3. Espere 30 minutos.
4. Drene la mezcla de agua y vinagre del tanque.
5. Lave el tanque de agua con agua fresca y repita los pasos 1 a 5 hasta que se disipe el olor a vinagre.
6. Quite el tapón de seguridad del tanque de agua y guárdela en un lugar frío y seco.

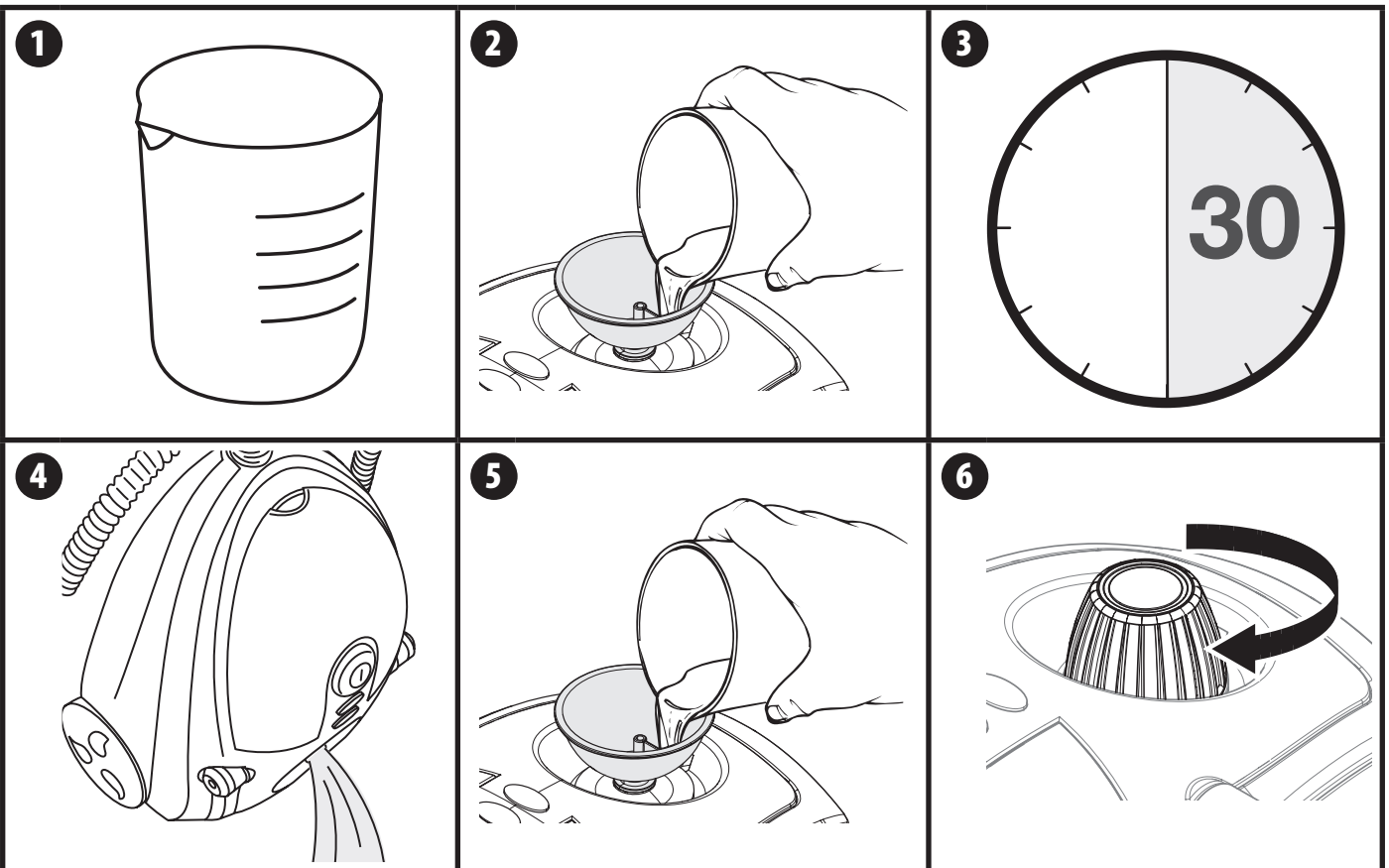

## TROUBLESHOOTING • DÉPANNAGE • SOLUCIÓN DE PROBLEMAS

PROBLEM	CAUSE	REMEDY
A. Safety cap cannot be removed.	1. Remaining pressure in the water tank is holding it in place.	1. Unplug the power cord and allow the unit to cool for 30 minutes. Pull the steam trigger to release pressure. The safety cap can now be removed.
B. Unit fails to heat up. Red Power light DOES NOT illuminate when ON/OFF switch is set to ON.	1. Unit is not plugged in. 2. Loose electrical connection. 3. Unit is damaged or in need of repair	1. Check wall outlet. 2. Discontinue use and call Product Support. 3. Discontinue use and call Product Support
C. Unit fails to heat up. Red Power light DOES illuminate when ON/OFF switch is on.	1. Water tank is empty. 2. Mineral build-up in unit. 3. Unit is damaged or in need of repair.	1. Refer to Filling Water Tank procedure on Page 4. 2. Refer to Mineral Build-up section on page 11 for cleaning procedure. 3. Discontinue use and call Product Support.
D. Steam output is weak or intermittent	1. Water level in tank is running low. 2. Steam hose may be kinked internally. 3. Mineral build-up in unit.	1. Refer to Filling Water Tank procedure on Page 4. 2. Remove kinks from steam hose. Rotating the steam gun around may help remove kinks. 3. Refer to Mineral Build-up section on page 11 for cleaning procedure.
E. Excessive amounts of water in steam  NOTE: The On-Demand Steamer produces a great deal of steam. The steam may condense as water or water droplets in the steam hose and tools and nozzle, which are then expelled when used after a period of cooling. This is normal and not a cause for concern.	1. Water condensation in steam hose. 2. Water tank has been over filled. 3. Unit has not heated to full operating temperature.	1. Point nozzle towards sink, and shake while pressing steam trigger. 2. Filling the water tank with more than 40 oz/ 1200 ml of water interferes with steam production resulting in water condensation. Turn unit off, let it cool and drain some water out of tank. 3. Wait until Orange steam pressure indication light has turned off.
F. Accessories do not stay firmly connected to main nozzle	1. Accessories are not properly installed.	1. Refer to accessory installation on pages 7-9.
G. Floor surfaces appear to have streaks after cleaning	1. Cleaning pad is dirty. 2. Hard water residue on the floor.	1. Replace the cleaning pad with a clean one. 2. Switch to distilled or de-mineralized water.

PROBLÈME	CAUSE	SOLUTION
A. Le capuchon de sécurité ne peut pas être retiré.	1. La pression restante dans le réservoir d'eau le maintient en place.	1. Débranchez le cordon d'alimentation et laissez l'appareil refroidir pendant 30 minutes. Appuyez sur la gâchette à vapeur pour relâcher la pression. Le capuchon de sécurité peut maintenant être retiré.
B. L'appareil ne se réchauffe pas. Le voyant rouge NE s'allume PAS lorsque l'interrupteur ON/OFF est placé en position ON.	1. L'appareil n'est pas branché. 2. Connexion électrique lâche. 3. L'appareil est endommagé ou a besoin d'être réparé.	1. Vérifier la prise murale. 2. Cesser l'utilisation et communiquer avec le Support de Produit. 3. Cesser l'utilisation et communiquer avec le Support de Produit.
C. L'appareil ne se réchauffe pas. Le voyant rouge S'allume BIEN lorsque l'interrupteur ON/OFF est placé en position ON.	1. Le réservoir d'eau est vide. 2. Dépôts minéraux dans l'appareil. 3. L'appareil est endommagé ou a besoin d'être réparé.	1. Consulter la procédure de Remplissage du réservoir d'eau à la page 4. 2. Consulter la section Dépôts minéraux à la page 11 pour obtenir les procédures de nettoyage. 3. Cesser l'utilisation et communiquer avec le Support de Produit.
D. La sortie de vapeur est faible ou intermittente.	1. Le niveau d'eau dans le réservoir est bas. 2. Le tuyau de vapeur peut être plié à l'intérieur. 3. Dépôts minéraux dans l'appareil.	1. Consulter la procédure de Remplissage du réservoir d'eau à la page 4. 2. Déplier le tuyau. Faire tourner le pistolet à vapeur peut aider à déplier le tuyau. 3. Consulter la section Dépôts minéraux à la page 11 pour obtenir les procédures de nettoyage.
E. Quantité excessive d'eau dans la vapeur.  REMARQUE : L'appareil On-Demand Steamer produit beaucoup de vapeur. La vapeur peut se condenser et devenir de l'eau ou des gouttes d'eau dans le tuyau de vapeur, les outils et le gicleur, et cette eau sera évacuée après que la machine ait refroidi. Cela est normal et ne devrait pas causer d'inquiétudes.	1. Condensation d'eau dans le tuyau de vapeur. 2. Le réservoir d'eau a été excessivement rempli. 3. L'appareil n'a pas atteint sa température de fonctionnement.	1. Pointer le gicleur vers un lavabo et l'agiter en pressant la gâchette de vapeur. 2. Remplir le réservoir d'eau avec plus de 1 200 ml (40 oz) d'eau si l'eau interfère avec la production de vapeur entraînant de la condensation. Éteindre l'appareil, le laisser refroidir et vider un peu d'eau du réservoir. 3. Attendre que le voyant de pression de vapeur orange soit éteint.
F. Les accessoires ne restent pas fermement connectés au gicleur principal.	1. Les accessoires ne sont pas installés correctement.	1. Consulter les instructions d'installation des accessoires aux pages 7 à 9.
G. Les surfaces de plancher semblent être rayées après le nettoyage.	1. Le tampon de nettoyage est sale. 2. Résidus d'eau dure sur le plancher.	1. Remplacer le tampon de nettoyage par un tampon propre. 2. Utiliser de l'eau distillée ou déminéralisée.

PROBLEMA	CAUSA	SOLUCIÓN
A. La tapa de seguridad no se puede quitar.	1. La presión restante en el depósito de agua lo mantiene en su sitio.	1. Desenchufe el cable de alimentación y deje que la unidad se enfríe durante 30 minutos. Apriete el gatillo del vapor para liberar la presión. Ahora se puede retirar el tapón de seguridad.
B. La unidad no calienta. La luz roja de encendido NO se enciende cuando el interruptor de ENCENDIDO/APAGADO (ON/OFF) está en la posición de ENCENDIDO (ON).	1. La unidad no está enchufada. 2. Conexión eléctrica defectuosa. 3. La unidad está dañada o necesita reparación.	1. Controle el tomacorriente. 2. Interrumpa el uso y comuníquese con el Soporte de Producto. 3. Interrumpa el uso y comuníquese con el Soporte de Producto.
C. La unidad no calienta. La luz roja de encendido SÍ se enciende cuando el interruptor de ENCENDIDO/APAGADO (ON/OFF) está en la posición de ENCENDIDO (ON).	1. El tanque de agua está vacío. 2. Acumulación de minerales en la unidad. 3. La unidad está dañada o necesita reparación.	1. Consulte la sección sobre el procedimiento de carga del tanque en la página 4. 2. Consulte la sección Acumulación de minerales en la página 11 para conocer el procedimiento de limpieza. 3. Interrumpa el uso y comuníquese con el Soporte de Producto.
D. La salida de vapor es débil o intermitente.	1. El nivel de agua en el tanque es bajo. 2. La manguera vaporizadora puede plegarse a nivel interno. 3. Acumulación de minerales en la unidad.	1. Consulte la sección sobre el procedimiento de carga del tanque en la página 4. 2. Despliegue la manguera. Girar la pistola vaporizadora puede ayudar a quitar los pliegues. 3. Consulte la sección Acumulación de minerales en la página 11 para conocer el procedimiento de limpieza.
E. Cantidad excesiva de agua en el vapor.  NOTA: La unidad On-Demand Steamer produce un gran volumen de vapor. El vapor se puede condensar en agua y formar gotitas de agua en la manguera y las herramientas de vaporización y en la boquilla. Estas gotitas luego se expulsan al utilizar la unidad después de un período de enfriamiento. Esto es normal y no es motivo de preocupación.	1. Condensación de agua en la manguera de vaporización. 2. El tanque de agua se ha sobrecargado. 3. La unidad no ha alcanzado la temperatura de calor adecuada para funcionar.	1. Apunte la boquilla hacia el lavabo y sacúdala mientras presiona el gatillo de vaporización. 2. Cargar el tanque de agua con más de 40 onzas (1200 ml) si el agua interfiere con la generación de vapor puede provocar la condensación de agua. Apague la unidad, deje que se enfríe y drene un poco de agua del tanque. 3. Espere hasta que la luz naranja de presión de vapor se apague.
F. Los accesorios no permanecen conectados firmemente a la boquilla principal.	1. Los accesorios no se han colocado correctamente.	1. Consulte la sección de colocación de accesorios en las páginas 7 y 9.
G. La superficie del piso pareciera tener líneas luego de la limpieza.	1. La almohadilla de limpieza está sucia. 2. Hay residuos de agua seca en el piso.	1. Reemplace la almohadilla de limpieza por una limpia. 2. Pruebe con agua destilada o desmineralizada.

## PARTS LIST • LISTE DE PIÈCES • LISTA DE PIEZAS

### FEATURES • CARACTÉRISTIQUES • CARACTERÍSTICAS

1-800-328-8251

Replacement parts available by calling customer service

On peut obtenir des pièces de rechange en appelant le Service à la clientèle.

Los repuestos están disponibles llamando al servicio a clientes.

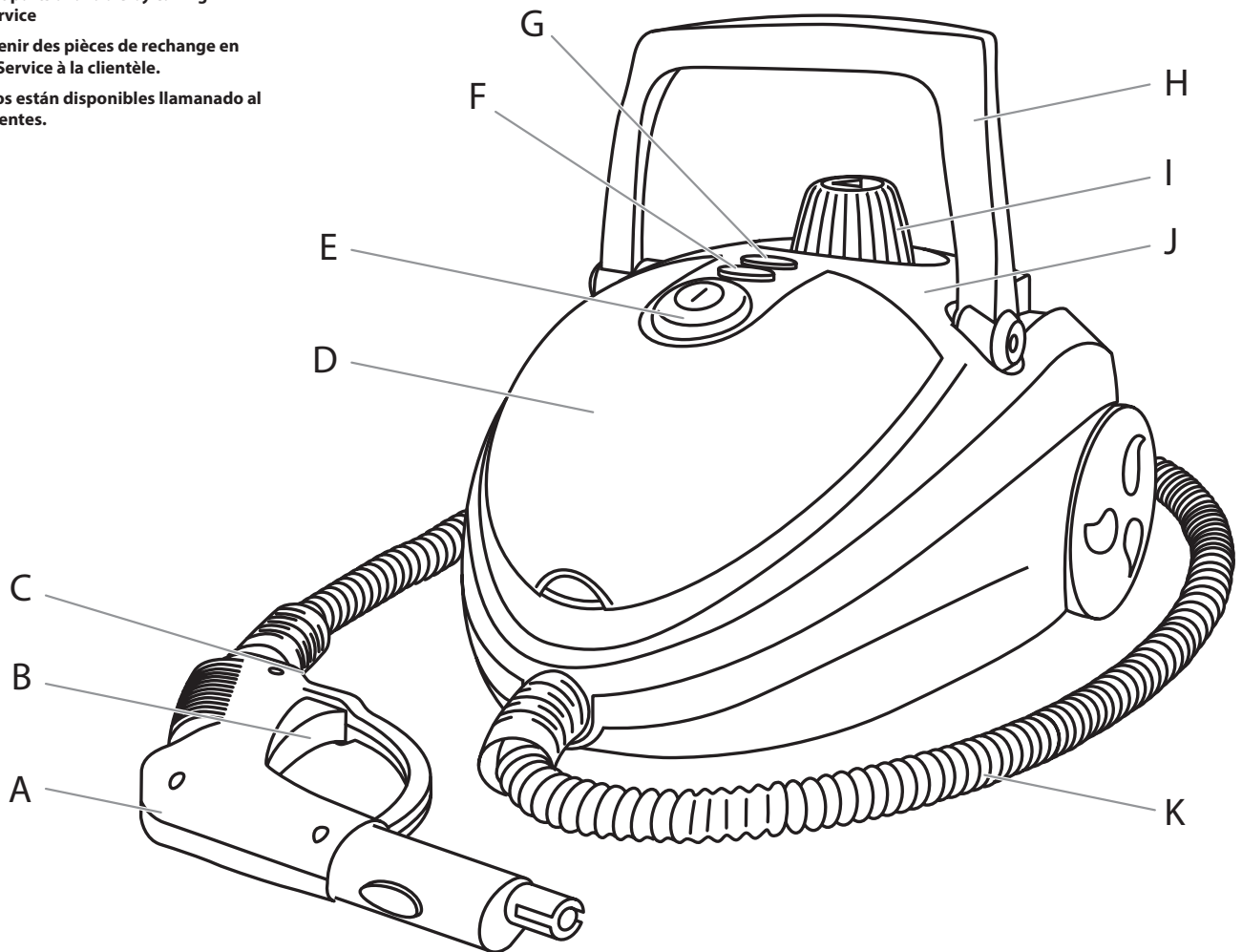

#	Description	Description	Descripción
A	Steam gun	Pistolet à vapeur	Pistola de vapor
B	Steam flow trigger	Gâchette du gicleur de vapeur	Gatillo vaporizador
C	Steam lock switch	Interrupteur de verrouillage de la vapeur	Interruptor de bloqueo de vaporización
D	Accessory storage area (internal)	Zone de rangement des accessoires (interne)	Compartimento de almacenamiento de accesorios (interno)
E	ON/OFF button	Bouton de marche/arrêt	Botón de ENCENDIDO/APAGADO ("ON"/"OFF")
F	Red operating light	Témoin de fonctionnement rouge	Luz roja de funcionamiento
G	Orange steam generation light	Témoin de production de vapeur orange	Luz naranja de generación de vapor
H	Carrying handle	Poignée de transport	Manija para trasladar
I	Water tank cap	Couvercle du réservoir d'eau	Tapón del tanque de agua
J	Water tank (internal)	Réservoir d'eau (interne)	Tanque de agua (interno)
K	Steam hose	Tuyau de vapeur	Manguera para vapor

# PARTS LIST • LISTE DE PIÈCES • LISTA DE PIEZAS

## INCLUDED ACCESSORIES • ACCESSOIRES INCLUS • ACCESORIOS INCLUIDOS

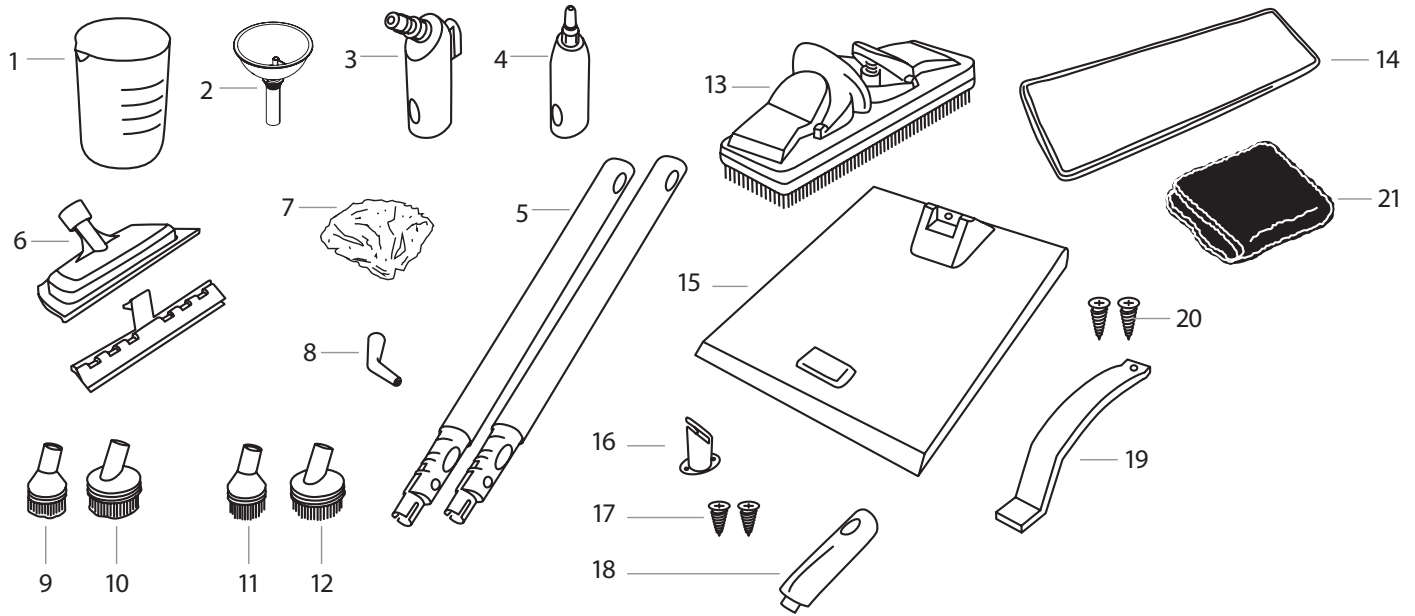

#	Part No. N° de pièce Num. de pieza	Description	Description	Descripción
1	C817558	Measuring cup	Tasse à mesurer	Vaso de medición
2	2485436	Fill-Rite Funnel	Entonnoir de Fill-Rite	Embudo Fill-Rite
3	C900063.M	Angled adaptor for large brush	Adaptateur incliné pour grande brosse	Adaptador angulado para la escobilla grande
4	C900062.M	Straight adaptor	Adaptateur droit	Adaptador recto
5	C900068.M	Extension poles (2)	Rallonges (2)	Accesorios de extensión (2)
6	C900065.M	Squeegee and fabric steamer	Racloir et vaporisateur de vapeur pour tissu	Escurridor y vaporizadores para tejidos
7	C900069.M	Microfiber bonnet for fabric steamer	Béret en tissu pour vaporisateur de vapeur pour tissu	Bonete de tela para vaporizador de tejido
8	C900067.M	Jet nozzle	Gicleur	Boquilla de chorro
9	-----	Small brass brush	Petite brosse en laiton	Escobilla pequeña de bronce
10	-----	Large brass brush	Grande brosse en laiton	Escobilla grande de bronce
11	-----	Small nylon brush (2)	Petite brosse en nylon (2)	Escobilla pequeña de nailon (2)
12	-----	Large nylon brush (2)	Grande brosse en nylon (2)	Escobilla grande de nailon (2)
13	C900066.M	Large cleaning brush	Grande brosse de nettoyage	Escobilla grande de limpieza
14	C800937.M	Microfiber mop pad	Tampon en microfibre pour grande brosse de nettoyage	Almohadilla de microfibra para la escobilla grande de limpieza
15	C800893	Wallpaper steam plate assembly (includes items 16-20)	Plaque à vapeur pour papier peint assemblée (comprend les articles 16 à 20)	Placa de vapor para papel tapiz ensamblado (incluye artículos 16-20)
16	-----	Diffuser for steam plate	Diffuseur pour plaque à vapeur	Difusor para la placa de vapor
17	-----	Screws for diffuser (2)	Vis pour le diffuseur de plaque à vapeur (2)	Tornillos para el difusor de la placa de vapor (2)
18	-----	Attachment adaptor	Adaptateur pour plaque à vapeur	Accesorio adaptador para la placa de vapor
19	-----	Steam plate handle	Poignée de la plaque à vapeur	Mango de la placa de vapor
20	-----	Screws for handle (2)	Vis pour le poignée (2)	Tornillos para el mango (2)
21	2492535	Handle cover (can be wrapped around steam gun and adjusted to fit hand as needed)	Couvercle de poignée (peut être enroulé autour d'un pistolet à vapeur et ajusté pour s'adapter à la main selon les besoins)	Cubremango (puede envolver la pistola de vapor y ajustarse a la mano según sea necesario)

# PARTS LIST • LISTE DE PIÈCES • LISTA DE PIEZAS

## OPTIONAL ACCESSORIES • ACCESSOIRES OPTIONAL • ACCESORIOS OPCIONAL

1-800-328-8251

Replacement parts available by calling customer service

On peut obtenir des pièces de rechange en appelant le Service à la clientèle.

Los repuestos están disponibles llamando al servicio a clientes.

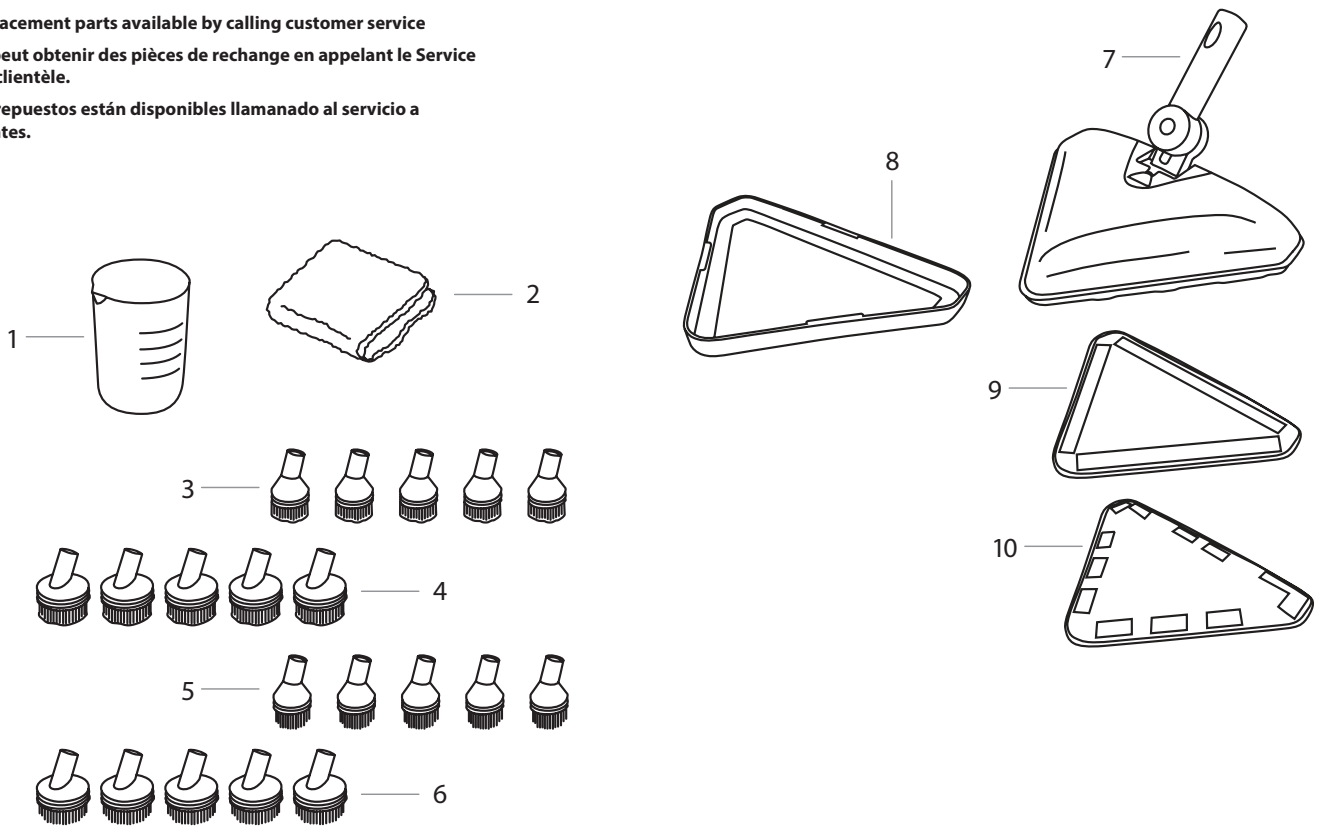

#	Part No. N° de pièce Num. de pieza	Description	Description	Descripción
1	C817558	Measuring cup	Tasse à mesurer	Vaso de medición
2	C800944.M	Cleaning towel - 3 pack	Serviette de nettoyage - Paquet de 3	Toalla para la limpieza , paquete de 3
3	C800945.M	Small brass brush - 5 pack	Petite brosse en laiton - Paquet de 5	Escobilla pequeña de bronce, paquete de 5
4	C800946.M	Large brass brush - 5 pack	Grande brosse en laiton - Paquet de 5	Escobilla grande de bronce, paquete de 5
5	C800947.M	Small nylon brush - 5 pack	Petite brosse en nylon - Paquet de 5	Escobilla pequeña de nailon, paquete de 5
6	C800948.M	Large nylon brush - 5 pack	Grande brosse en nylon - Paquet de 5	Escobilla grande de nailon, paquete de 5
7	C900158.M	Triangular mop head	Tête de vadrouille triangulaire	Cabezal del trapeador triangular
8	C818147	Triangular carpet glide	Patin de tapis triangulaire	Deslizador triangular para alfombras
9	C900159.M	Triangular Microfiber Pad	Tampon de microfibre triangulaire	Almohadilla triangular de microfibra
10	C818331	Triangular Poly Cotton Pad	Tampon en coton poly triangulaire	Almohadilla triangular de poliéster/ algodón

## WARRANTY

This Product, Manufactured By Wagner Spray Tech Corporation, is warranted to the original retail purchaser against defects in material and workmanship for one year from the date of delivery if operated in accordance with Wagner's printed recommendation and instructions. This warranty does not cover damage resulting from improper use, accidents, user's negligence or normal wear. This warranty does not cover any defects or damages caused by service or repair performed by anyone other than a Wagner Authorized Service Center. ANY IMPLIED WARRANTY OF MERCHANTABILITY OR FITNESS FOR A PARTICULAR PURPOSE IS LIMITED TO ONE YEAR FOLLOWING DATE OF DELIVERY. WAGNER SHALL NOT IN ANY EVENT BE LIABLE FOR ANY INCIDENTAL OR CONSEQUENTIAL DAMAGES OF ANY KIND, WHETHER FOR BREACH OF THIS WARRANTY OR ANY OTHER REASON. THIS WARRANTY DOES NOT APPLY TO ACCESSORIES.

THIS PRODUCT IS DESIGNED FOR HOME USAGE ONLY. IF USED FOR COMMERCIAL OR RENTAL PURPOSES, THIS WARRANTY APPLIES ONLY FOR 30 DAYS FROM DATE OF DELIVERY.

If any product is defective in material and workmanship during the applicable warranty period, please contact Wagner Product Support at 1-800-328-8251 to discuss options for warranty coverage. Warranty and support options may involve troubleshooting, repair, or replacement of the product in question.

SOME STATES DO NOT ALLOW LIMITATIONS ON HOW LONG AN IMPLIED WARRANTY LASTS OR THE EXCLUSION OF INCIDENTAL OR CONSEQUENTIAL DAMAGES, SO THE ABOVE LIMITATION AND EXCLUSION MAY NOT APPLY TO YOU. THIS WARRANTY GIVES YOU SPECIFIC LEGAL RIGHTS, AND YOU MAY ALSO HAVE OTHER RIGHTS WHICH VARY FROM STATE TO STATE.

## GARANTIE

Cet article fabriqué par Wagner Spray Tech Corporation (Wagner) est garanti à l'acheteur au détail d'origine contre tout défaut de fabrication et de matériaux pour une période d'un an suivant la date de livraison, à condition qu'il soit utilisé conformément aux recommandations et aux instructions écrites de Wagner. La garantie ne couvre pas les dommages résultant d'un mauvais emploi, d'un accident, d'une négligence de la part de l'utilisateur ou de l'usure normale de l'article. Elle ne couvre pas non plus les défauts ou les dommages découlant de services d'entretien ou de réparations assurées par tout autre établissement qu'un centre de service après-vente agréé de Wagner.

TOUTE GARANTIE TACITE RELATIVE AUX QUALITÉS MARCHANDES OU À L'UTILISATION DE CE PRODUIT DANS UN BUT PARTICULIER N'EST VALABLE QUE POUR UNE PÉRIODE D'UN AN À COMPTER DE LA DATE DE LIVRAISON. WAGNER NE SAURAIT ÊTRE TENU RESPONSABLE DES DOMMAGES FORTUITS OU INDIRECTS QUELS QU'ILS SOIENT, QUE CE SOIT POUR INOBSERVATION DE LA PRÉSENTE GARANTIE OU POUR TOUTE AUTRE RAISON. LA GARANTIE NE COUVRE PAS LES ACCESSOIRES.

CET ARTICLE A ÉTÉ CONÇU EXCLUSIVEMENT EN VUE D'UN USAGE DOMESTIQUE. LA GARANTIE NE SERA VALABLE QUE POUR 30 JOURS À COMPTER DE LA DATE DE LIVRAISON DE L'ARTICLE EST UTILISÉ À DES FINS COMMERCIALES OU DE LOCATION.

Si un produit démontre un défaut de matières ou de fabrication durant la période de garantie pertinente, veuillez contacter le support produit Wagner au 1-800-328-8251 pour discuter des options de couverture de garantie. Les options de garantie et de support peuvent impliquer le dépannage, la réparation ou le remplacement du produit en question.

COMME LES LIMITES DE TEMPS RELATIVES À UNE GARANTIE TACITE OU À L'EXCLUSION DES DOMMAGES DE NATURE FORTUITE OU INDIRECTE N'ONT PAS NÉCESSAIREMENT COURS DANS TOUTES LES PROVINCES, IL SE PEUT QUE LESDITES LIMITES OU EXCLUSIONS NE VOUS CONCERNENT PAS. CERTAINS DROITS PARTICULIERS VOUS SONT DÉVOLUS EN VERTU DE LA PRÉSENTE GARANTIE ET PEUVENT S'ACCOMPAGNER D'AUTRES DROITS EN FONCTION DE LA PROVINCE OÙ VOUS RÉSIDEZ.

## GARANTÍA

Este producto, fabricado por la Wagner Spray Tech Corporation (Wagner), está garantizado al comprador minorista original contra defectos de materiales y de mano de obra por un año a partir de la fecha de entrega siempre y cuando se utilice de acuerdo con las recomendaciones e instrucciones impresas de Wagner. Esta garantía no cubre daños ocasionados por el uso incorrecto, accidentes, negligencia por parte del usuario o el desgaste normal. Esta garantía no cubre cualquier defecto o daño ocasionado por el servicio o las reparaciones llevadas a cabo fuera de un Centro de Servicio Wagner Autorizado.

CUALQUIER GARANTÍA IMPLÍCITA REFERENTE AL POTENCIAL COMERCIAL O ADAPTABILIDAD PARA UN USO PARTICULAR SE LIMITA A UN AÑO A PARTIR DE LA FECHA DE ENTREGA. WAGNER EN NINGÚN CASO SERÁ RESPONSABLE DE CUALQUIER DAÑO DIRECTO O INDIRECTO DE CUALQUIER TIPO, YA SEA POR VIOLACIÓN DE ESTA GARANTÍA O CUALQUIER OTRA RAZÓN. ESTA GARANTÍA NO SE APLICA A LOS ACCESORIOS.

ESTE PRODUCTO ESTÁ DISEÑADO PARA SER UTILIZADO EN EL HOGAR ÚNICAMENTE. SI SE UTILIZA PARA PROPÓSITOS COMERCIALES O DE ALQUILER, ESTÁ GARANTÍA ES VÁLIDA ÚNICAMENTE DURANTE 30 DÍAS A PARTIR DE LA FECHA DE ENTREGA.

Si cualquier producto presenta defectos de materiales o de mano de obra durante el período de garantía, póngase en contacto con el servicio de asistencia técnica de Wagner llamando al 1-800-328-8251 para estudiar las opciones de cobertura de la garantía. Las opciones de garantía y asistencia pueden incluir la resolución de problemas, la reparación o la sustitución del producto en cuestión.

ALGUNOS ESTADOS, DEPARTAMENTOS O PROVINCIAS NO PERMITEN LIMITACIONES EN CUANTO AL PERÍODO DE VALIDEZ DE UNA GARANTÍA IMPLÍCITA NI LA EXCLUSIÓN DE DAÑOS DIRECTOS O INDIRECTOS. POR LA TANTO, LA LIMITACIÓN Y LA EXCLUSIÓN ANTERIOR PUEDEN NO APLICARSE A USTED. ESTA GARANTÍA LE OTORGA DERECHOS LEGALES ESPECÍFICOS Y USTED TAMBIÉN PUEDE TENER OTROS DERECHOS QUE VARIAN DE UNA LOCALIDAD A OTRA.